

# CY22 Mavaro Neo/ Tesoro Neo X/ Trail Neo

Supplément du manuel de l'utilisateur

 **AVERTISSEMENT**

**VEUILLEZ LIRE CE SUPPLÉMENT, AINSI QUE VOTRE MANUEL DE L'UTILISATEUR CANNONDALE.** Les deux documents contiennent d'importantes informations sur la sécurité. Conservez-les pour référence ultérieure.

## Messages de sécurité

Dans ce supplément, les informations particulièrement importantes sont présentées de différentes manières, comme suit :



### AVERTISSEMENT

Signale une situation dangereuse qui, si elle n'est pas évitée, peut provoquer des blessures graves, voire mortelles.

### REMARQUE

Signale que des précautions particulières doivent être prises pour éviter tout dommage.

Les symboles suivants sont utilisés dans ce manuel :

| Symbole    | Nom  | Description  |
|------------|--|--|
|            | Graisse synthétique NLGI-2                   | Appliquez de la graisse synthétique NLGI-2                     |
|            | Lubrifiant anti-grippage                     | Appliquez du lubrifiant anti-grippage Permetex®                |
|            | Frein-filet - adhérence moyenne (démontable) | Appliquez de la Loctite® 242 (bleue) ou un produit équivalent. |
| <b>N·m</b> | Couple de serrage en Newtons mètres.         |  |

## ILLUSTRATIONS:

Dans ce manuel, toutes les images de produits, les graphiques et les figures sont fournies à titre d'illustration uniquement et peuvent ne pas représenter exactement le produit.

---

## Cannondale Supplements

Ce manuel est un « supplément » à votre [Manuel de l'utilisateur Cannondale](#).

Il fournit des informations supplémentaires importantes sur la sécurité et l'entretien, ainsi que des informations techniques. Il peut exister plusieurs manuels/suppléments pour votre vélo ; vous devez tous les obtenir et les lire.

Veillez contacter votre revendeur Cannondale agréé sans attendre si vous avez besoin d'un manuel ou d'un supplément, ou pour toute question au sujet de votre vélo. Vous pouvez aussi nous contacter en utilisant les informations de contact appropriées (pays/région/ville).

Vous pouvez télécharger au format Adobe Acrobat PDF n'importe quel manuel/supplément depuis notre site web :

[www.cannondale.com](http://www.cannondale.com).

## Contacter Cannondale

### Cannondale USA

Cycling Sports Group, Inc.  
1 Cannondale Way, Wilton CT, 06897, USA  
1-800-726-BIKE (2453)

### CSG Europe (Woudenberg)

Cycling Sports Group Europe B.V.  
Geeresteinselaan 57  
3931JB Woudenberg  
Les Pays-Bas

### Distributeurs internationaux

Visitez notre site web pour trouver le revendeur Cannondale correspondant à votre région.

## Sommaire

|                                       |              |
|---------------------------------------|--------------|
| <b>Informations de sécurité</b> ..... | <b>2-9</b>   |
| <b>Informations techniques</b> .....  | <b>10-33</b> |
| <b>Pièces de rechange</b> .....       | <b>34-35</b> |
| <b>Entretien</b> .....                | <b>36-37</b> |

## Votre revendeur Cannondale

Afin de vous assurer que votre vélo est correctement entretenu et réparé, et pour bénéficier des garanties applicables, veuillez confier toutes les opérations d'entretien et de réparation à un revendeur Cannondale agréé.

### REMARQUE

Toute opération d'entretien ou de réparation et toute pièce de rechange non autorisée risque de provoquer des dommages importants et d'annuler la garantie.

### Ce manuel contient des informations sur les modèles Collection 2022 suivants :

Mavaro Neo  
Tesoro Neo X  
Trail Neo

## Informations de sécurité

### Catégorie d'utilisation



Tous les modèles sont conformes avec la catégorie

ASTM CONDITION 2, Utilisation à caractère général

Quel que soit le mode/niveau sélectionné, l'assistance de pédalage diminue progressivement lorsque le vélo approche la vitesse maximale autorisée, et s'arrête lorsque cette vitesse est atteinte. L'assistance de pédalage reprend lorsque la vitesse du vélo redescend en dessous de la vitesse maximale autorisée, et à condition de pédaler. Lorsque l'assistance de pédalage est désactivée, vous pouvez utiliser le vélo comme un vélo classique sans assistance de pédalage. L'assistance électrique ne se mettra pas en marche.

### Qu'est-ce qu'un VAE ?

Les vélos à assistance électrique, également appelés « VAE » sont des vélos équipés d'un système d'assistance électrique au pédalage. Un VAE n'est pas d'un cyclomoteur, un scooter ou une moto. Les VAE ont des composants en commun avec les vélos classiques (sans assistance).

### Qu'est-ce qu'un système d'assistance électrique ?

Le système d'assistance électrique est composé d'un moteur, d'une batterie, d'un ordinateur de commande et de différents composants électroniques (faisceaux de câbles, capteurs et commutateurs).

Il existe de nombreux systèmes d'assistance électrique adaptés aux différents usages et types de vélos. De même il existe différents fabricants de systèmes d'assistance électrique (Shimano, BOSCH, Bafang, Yamaha, etc.)

### Comment fonctionne le système d'assistance ?

Il est important de savoir que, lorsque le système d'assistance est activé, le moteur n'agit qu'à condition de pédaler.

La puissance fournie par le moteur dépend de votre force de pédalage et du mode/niveau d'assistance que vous avez défini via l'unité de commande au guidon. À tout moment, l'assistance de pédalage s'arrête lorsque vous arrêtez de pédaler.



### AVERTISSEMENT

**Vous devez comprendre le fonctionnement et l'utilisation prévue de votre vélo et de son système d'assistance de pédalage. Toute utilisation non conforme du vélo est potentiellement dangereuse.**



## Système d'assistance électrique

### AVERTISSEMENT

**INSTRUCTIONS DU FABRICANT** - Outre ce supplément, vous devez lire et suivre les instructions fournies par le fabricant de chacun des composants du système d'assistance

|                                    |                 |
|------------------------------------|-----------------|
| <b>Moteur</b>                      | <b>Batterie</b> |
| <b>Affichage/Unité de commande</b> | <b>Chargeur</b> |

Les instructions du fabricant contiennent des informations importantes concernant l'utilisation, l'entretien et la réparation.

## Entretien et réparation

### AVERTISSEMENT

**Ce manuel peut contenir des procédures nécessitant des connaissances mécaniques spécifiques.**

Des outils, des connaissances et un savoir-faire particuliers peuvent être nécessaires. Une intervention mécanique effectuée de manière incorrecte accroît les risques d'accident. Tout accident de vélo comporte des risques de handicap et de blessures sérieuses ou mortelles.

**Pour minimiser les risques, nous vous recommandons fortement de toujours faire effectuer les travaux mécaniques par un revendeur Cannondale agréé.**

## Pas de modification

### AVERTISSEMENT

**NE MODIFIEZ CE VÉLO/SYSTÈME D'ASSISTANCE ÉLECTRIQUE EN AUCUN CAS ET POUR AUCUNE RAISON.**

Cela pourrait causer des dommages importants, créer des conditions d'utilisation dangereuses, et/ou enfreindre les lois et réglementations locales.

Les revendeurs et les propriétaires/utilisateurs **NE DOIVENT** en aucune manière modifier les composants d'origine du vélo et du système d'assistance électrique, en particulier les rapports de vitesse installés (plateaux/pignons).

Le fait de « gonfler » ou d'augmenter la vitesse du vélo représente un danger pour l'utilisateur. Utilisez uniquement les pièces de rechanges spécifiées par Cannondale et/ou le fabricant du système d'assistance électrique.

## Remorques, porte-bébés et sièges pour enfants

### AVERTISSEMENT

**N'attachez pas une remorque, et n'installez pas un porte-bébé ou un siège pour enfant sur ce vélo.**

L'installation d'une remorque ou d'un siège pour enfant sur ce vélo peut entraîner un grave accident et causer des blessures sérieuses ou la mort.

## Operation

### AVERTISSEMENT

#### **Portez toujours un casque et tous les autres équipements de protection requis**

(p. ex. gants, rembourrages et chaussures cyclistes).

Importance de la formation de l'utilisateur et de la pratique : Avant de rouler avec ce vélo dans la circulation normale, entraînez-vous à son utilisation dans un endroit à l'abri des dangers. Prenez le temps nécessaire pour apprendre à utiliser les commandes du vélo et vous familiariser avec son comportement. Entraînez-vous à utiliser les commandes et à acquérir l'expérience nécessaire pour éviter les nombreux dangers qui peuvent se présenter en roulant.

**Ne roulez pas « sans les mains »** - Gardez les mains sur le guidon lorsque vous roulez. Si vous lâchez le guidon en roulant, vous pourriez perdre le contrôle du vélo et chuter et/ou provoquer un accident.

**Changement du niveau d'assistance pendant la conduite** : le fait de modifier le niveau d'assistance pendant la conduite a pour effet d'augmenter ou de réduire la force d'entraînement et l'accélération du vélo. Vous devez anticiper un tel changement de vitesse et réagir de manière appropriée en fonction des conditions de conduite. (par ex. terrain glissant, virages serrés, ou surfaces instables ou irrégulières). Avant la descente de sentiers/pistes techniques (tels que des virages serrés en Downhill), réglez le niveau d'assistance sur « ECO » (assistance la plus faible) ou sur « OFF » (assistance désactivée).

**Lorsque le vélo n'est pas utilisé** : Désactivez le système d'assistance afin d'empêcher toute utilisation non désirée.

**N'utilisez pas le VAE sans batterie.** Veillez à ce que la batterie soit complètement chargée avant chaque sortie. Ceci vous permettra de disposer d'une capacité suffisante pour l'éclairage et l'assistance de pédalage.

**Ne retirez aucun élément d'éclairage ou de signalisation (réflecteurs) et n'utilisez pas le vélo s'ils ne fonctionnent pas correctement.**

**Ne laissez pas les enfants utiliser ou toucher le VAE et ses différents composants. N'activez le système d'assistance qu'une fois assis(e) sur le vélo et prêt(e) à rouler.**

**Activation accidentelle** : Déconnectez toujours la batterie du vélo avant d'effectuer des opérations sur le vélo. Si vous transportez le vélo en voiture ou en avion, respectez toutes les réglementations locales concernant le transport d'un vélo avec une batterie de système d'assistance électrique. Une activation accidentelle du système d'assistance électrique du vélo peut provoquer des blessures graves.

**Système d'assistance à commande filaire** - Si l'unité de commande du système d'assistance électrique est détachée de son socle ou que les câbles sont débranchés ou endommagés, le système d'assistance se désactive automatiquement. Si cela se produit, vous devez arrêter le vélo, désactiver le système, re-fixer l'unité de commande (ordinateur) sur son socle, puis réactiver le système pour pouvoir utiliser à nouveau l'assistance électrique.

**Système de commande sans fil** - Avec une commande sans fil, le système d'assistance électrique est contrôlé par radiofréquences, sans liaison physique. Par conséquent, l'activation et la désactivation sont déterminées au niveau du logiciel du système. Veuillez consulter les instructions du fabricant pour obtenir des informations sur les moyens de prévenir l'activation ou le redémarrage du système d'assistance électrique en cas de récupération d'une erreur du système.

**Vos polices d'assurance** - Il se peut que vos polices d'assurance (p. ex. responsabilité, biens et blessures) ne couvrent pas les accidents impliquant l'utilisation de ce vélo. Pour savoir si vous êtes couvert(e), veuillez contacter votre compagnie d'assurance ou votre agent d'assurance. Vous devez également vérifier que votre VAE est assuré et immatriculé lorsque la réglementation locale l'exige.

**Roulez prudemment, faites attention aux personnes qui se trouvent autour de vous** - L'utilisation de l'assistance de pédalage électrique permet à l'utilisateur d'atteindre une vitesse relativement élevée. La vitesse augmente le risque d'accidents graves.

**Faites preuve de vigilance à l'égard des autres véhicules, cyclistes, piétons et animaux lorsque vous roulez** - Gardez toujours le contrôle de votre vélo et roulez à une vitesse adaptée. Il se peut que les autres ne soient pas conscients de votre présence. Il est de votre responsabilité d'anticiper et de réagir afin d'éviter les accidents.

**Les VAE sont plus lourds que les vélos ordinaires** - Garez toujours le vélo dans un endroit approprié, à l'écart des enfants, des automobiles ou des animaux qui pourraient le heurter. Garez le vélo de manière à ce qu'il ne puisse pas tomber et provoquer des blessures.

**Ne roulez pas et n'essayez pas de rouler dans l'eau et ne submergez aucune partie du vélo** - Si vous roulez dans l'eau, vous pouvez perdre le contrôle du vélo et le système d'assistance électrique peut ne plus fonctionner ou être endommagé.

**L'inobservation de ces avertissements pourrait entraîner un accident lors duquel vous pourriez être tué, gravement blessé ou paralysé.**

## Batteries et chargeurs

### AVERTISSEMENT

**REMPLACEMENT** - Utilisez uniquement la batterie et le chargeur indiqués dans la section Spécifications de ce supplément. N'utilisez pas d'autres batteries ou chargeurs. N'utilisez pas le chargeur pour charger d'autres batteries.

**PRÉVENTION DES DOMMAGES** - Ne laissez pas tomber la batterie ou le chargeur. N'ouvrez pas, ne démontez pas et ne modifiez pas la batterie ou le chargeur. Ils ne contiennent aucun élément ou pièce réparable par l'utilisateur.

Gardez la batterie hors de la lumière intense du soleil et de la chaleur. Une chaleur excessive peut endommager la batterie.

Gardez la batterie à l'écart des attaches « trombone », pièces de monnaies, clés, clous, vis et autres petites pièces métalliques, afin d'éviter un court-circuit au niveau des contacts exposés de la batterie. Un court-circuit au niveau des contacts de la batterie peut provoquer de graves brûlures, un incendie ou une explosion.

**RANGEMENT ET TRANSPORT** - Lorsque la batterie n'est pas utilisée dans le vélo, son transport est soumis aux réglementations applicables relatives aux matières dangereuses. Un emballage spécial et des exigences d'étiquetage peuvent être requis. Contactez les autorités locales au sujet des exigences particulières. Ne transportez jamais une batterie endommagée. Isolez les contacts de la batterie avant de l'emballer. Placez la batterie dans un emballage d'expédition pour éviter tout dommage. La batterie doit être retirée du vélo avant son transport par avion et elle peut être soumise à une manutention spéciale par le transporteur aérien.

**CHARGE** - Amenez la batterie à l'intérieur et laissez-la atteindre la température ambiante de la pièce avant de procéder à la charge. Vérifiez que le chargeur et la prise secteur ont la même tension.

Pour charger, placez le chargeur et la batterie à l'intérieur, dans un endroit sec et bien ventilé. Assurez-vous que la pièce ne contient pas de combustibles, afin d'éviter que des étincelles ou une surchauffe ne provoquent un incendie. Ne bouchez pas les orifices de ventilation du chargeur. Ne couvrez pas le chargeur ni la batterie.

Lorsque la batterie est complètement chargée, déconnectez-la du chargeur. Ne laissez pas une batterie complètement chargée connectée au chargeur. Débranchez le chargeur de la prise secteur lorsqu'il n'est pas utilisé.

Au sujet de l'entretien, suivez les instructions du fabricant de la batterie et du chargeur.

**MISE AU REBUT**- La batterie et le chargeur contiennent des matériaux réglementés et doivent être mis au rebut conformément aux lois et réglementations nationales et/ou locales. Ne jetez pas la batterie ni le chargeur au feu, dans l'eau ou avec les déchets ménagers ordinaires. Apportez-les dans une déchetterie ou un site de recyclage.

**L'INOBSERVATION DE CES AVERTISSEMENTS PEUT ENTRAÎNER UN INCENDIE D'ORIGINE ÉLECTRIQUE, UNE EXPLOSION, DES BRÛLURES GRAVES ET/OU UN CHOC ÉLECTRIQUE.**

## Profondeur minimale d'insertion de la tige de selle

### AVERTISSEMENT

**Veillez à ce que la tige de selle soit insérée en permanence d'au moins 100 mm dans le cadre.**

Le fait de ne pas respecter la profondeur minimale d'insertion de la tige de selle de 100 mm peut entraîner une contrainte très élevée au niveau de raccord tube de selle / tube supérieur et provoquer la rupture du cadre en roulant.

Déposez la tige de selle. Mesurez 100 mm depuis le bas de la tige de selle. À l'aide d'un marqueur permanent, tracez un repère 100 mm sur la tige de selle.

Lors du réglage en hauteur de la tige de selle, le repère 100 mm que vous avez tracé ne doit jamais être visible au-dessus du tube de selle.

Vous devez également savoir que les tiges de selle comportent déjà une inscription d'insertion minimale marquée par le fabricant. N'utilisez pas cette inscription comme repère d'insertion minimale de la tige de selle.

**L'inobservation de ces recommandations peut causer un accident et entraîner un handicap, des blessures graves, ou la mort.**

## Maintenance de l'unité moteur

### REMARQUE

Les composants du système d'entraînement doivent être uniquement entretenus par un revendeur agréé.

Cela assure la qualité et la sécurité de l'unité d'entraînement.

Ne tentez jamais vous même d'ouvrir ou d'intervenir sur l'unité d'entraînement ou quelqu'autre composant de cette dernière que ce soit.

Les autres composants de la transmission (tels que chaîne, plateau, dérailleur, cassette, manivelle) doivent être entretenus uniquement par un Revendeur Cannondale agréé.

Les pièces doivent être remplacées, si besoin est, toujours et uniquement à l'identique.

Dans le cas où ce ne serait pas respecté, des dommages risquent d'être subis par l'unité motrice.

Un non respect entraîne une annulation de garantie.

## Longueur de fourche maximale

La longueur de fourche maximale est une spécification de sécurité importante pour les VTT dotés d'une suspension avant. Vous devez respecter cette mesure lors de l'installation du jeu de direction et/ou d'adaptateurs de jeu de direction, lors de l'installation/réglage de la fourche, et lors de la sélection d'une fourche de remplacement.

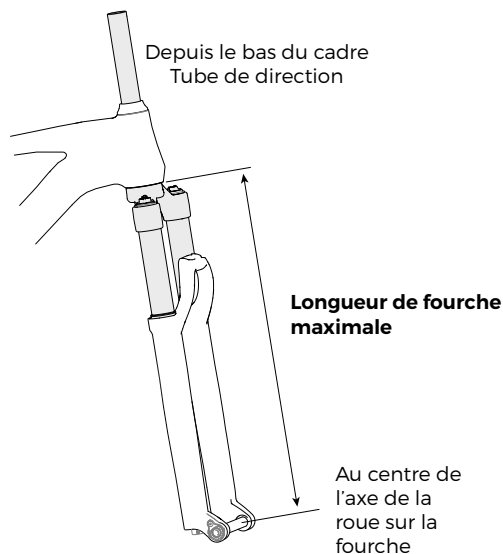

### **AVERTISSEMENT**

Lors de la sélection d'une fourche de remplacement, vous devez non seulement tenir compte du diamètre du tube de direction, mais aussi de la longueur maximale de la fourche spécifique au cadre, qui est un facteur essentiel.

**Ne dépassez pas la longueur de fourche maximale. Le non respect de la LONGUEUR DE FOURCHE MAXIMALE** pourrait mettre le cadre en surcharge et provoquer sa rupture pendant la conduite. Votre revendeur DOIT respecter cette spécification pour votre vélo.

**L'inobservation de ces recommandations peut causer un accident et entraîner un handicap, des blessures graves, ou la mort.**

---

## Porte-bagages arrière



### AVERTISSEMENT

**POIDS MAXIMAL (TOTAL) : 10 kg, (22 lb).** Ne surchargez pas le porte-bagages. Ne transportez pas de passager.

**NOTEZ QUE L'AJOUT D'UNE CHARGE SUR UN PORTE-BAGAGES AFFECTE LE COMPORTEMENT DU VÉLO ; VOUS DEVEZ CONTREBALANCER.** Un porte-bagages chargé affecte le comportement de conduite (la direction, la stabilité, le freinage, l'accélération, etc.) de votre vélo. Vous devez apprendre à contrebalancer l'effet d'une telle charge sur la conduite. Si vous utilisez plusieurs porte-bagages et/ou sacoches vélo, répartissez tout le poids également entre les portes-bagages et les sacoches.

**NE MODIFIEZ PAS :** le porte-bagages et le cadre du vélo ne doivent pas être coupés, percés ou autrement modifiés.

**INSPECTION PÉRIODIQUE NÉCESSAIRE :** dans le cadre des opérations courantes d'entretien, le porte-bagage et les points de fixation sur le cadre doivent être inspectés régulièrement afin de déceler tout dommage.

**VEILLEZ À LA BONNE FIXATION SUR LE PORTE-BAGAGES :** Vous devez vous assurer que tous les objets placés sur le porte-bagages soient bien attachés et qu'ils ne peuvent pas tomber ou bouger sur le porte-bagages pendant que vous roulez. Vous devez empêcher toute partie du contenu transporté, ainsi que les sangles utilisées pour attacher le contenu sur le porte-bagages, de gêner votre capacité à contrôler le vélo et à en utiliser les différentes commandes. **RETIREZ TOUS** les objets attachés au porte-bagages lorsque le vélo est placé sur un porte-vélo d'automobile. Assurez-vous que les extrémités des sangles et les crochets sont attachés au cadre ou aux points de fixation du porte-bagages.

**L'INOBSERVATION DE CES AVERTISSEMENTS POURRAIT ENTRAÎNER UN ACCIDENT LORS DUQUEL VOUS POURRIEZ ÊTRE TUÉ, GRAVEMENT BLESSÉ OU PARALYSÉ.**

## Informations Techniques

### Specifications

| Élément   | Caractéristiques   |
|---|--|
| Noms des modèles CY22   | Mavaro Neo, Tesoro Neo X, Trail Neo  |
| Système d'assistance électrique                                 | Bosch Performance Line CX<br>Bosch Performance Line Speed  |
| Batterie  | Bosch PowerTube 750Wh  |
| Manuel d'utilisation de l'assistance électrique                 | <a href="https://www.bosch-ebike.com/">https://www.bosch-ebike.com/</a>  |
| Tube de direction   | HAUT : 38,1 mm (1,5 po), BAS : 45,7 mm (1,8 po)  |
| Jeu de direction  | ACROS 1.5-1.8 Intégré avec passage interne des câbles<br><br>Jeu de direction K35012 1.5-1.8 intégré<br>28.6/52-60/45.83 |
| Boîtier de pédalier : Type/Largeur                              | Bosch Drive Unit   |
| Dérailleur avant  | N/D  |
| Tige de selle : Diam. / collier                                 | 31.6mm/36.4mm  |
| Profondeur minimale d'insertion de la tige de selle             | 100mm  |
| Taille de pneu x Largeur de pneu maxi (en pouces)               | SM:27.5×2.5<br>MD LG XL: 29×2.5  |
| ▲ Longueur de fourche maximale                                  | SM: 495mm<br>MD LG XL: 505mm   |
| Frein arrière : Type de fixation / Diamètre de disque mini/maxi | IS, 180mm/203mm  |
| Axe arrière : Type / Longueur                                   | Blocage rapide / 135 × 9 mm ou moyeu à vitesses internes   |
| Ligne de chaîne   | Chaîne : 52 mm Courroie : 47,5 mm  |
| ▲ Catégorie d'utilisation                                       | ASTM CONDITION 2 : Utilisation à caractère général   |
| ▲ Poids maximal : Poids total (cycliste + équipement total)     | 330lbs/150kg   |
| Caractéristiques techniques supplémentaires                     | Feu diurne Compatible avec antivol de cadre de type Hollandais   |

Toutes les spécifications sont sujettes à modifications sans préavis.



## Géométrie

Dimensions = centimètres

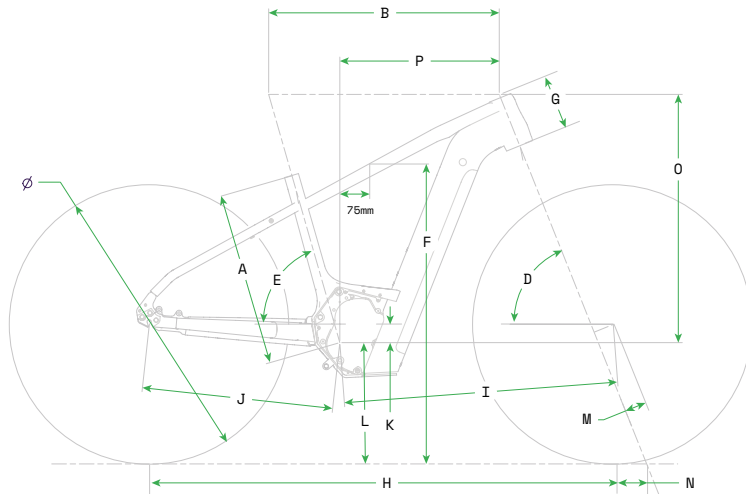

### Mavaro Neo Standard

|   | Taille                              | S     | M     | L     | XL    |
|---|-------------------------------------|-------|-------|-------|-------|
| ∅ | Taille de roue (pouces)             | 27.5  | 29    | 29    | 29    |
| A | Longueur du tube de selle           | 40.0  | 43.5  | 47.0  | 50.0  |
| B | Tube supérieur (mesure horizontale) | 57.9  | 59.9  | 61.8  | 63.9  |
| D | Angle du tube de direction          | 68.8  | 69.2  | 69.2  | 69.2  |
| E | Angle du tube de selle effectif     | 74.8  | 75.2  | 75.2  | 75.2  |
| F | Hauteur de cadre                    | 74.4  | 77.4  | 79.7  | 81.9  |
| G | Longueur du tube de direction       | 14.0  | 13.0  | 14.0  | 15.5  |
| H | Empattement                         | 116.3 | 117.6 | 119.6 | 121.9 |
| I | Empattement avant                   | 68.9  | 70.6  | 72.6  | 74.8  |
| J | Longueur des bases arrière          | 48.0  | 48.0  | 48.0  | 48.0  |
| K | Abaissement du boîtier de pédalier  | 5.8   | 7.5   | 7.5   | 7.5   |
| L | Hauteur du boîtier de pédalier      | 29.2  | 29.5  | 29.5  | 29.5  |
| M | Cintre de fourche                   | 5.5   | 5.5   | 5.5   | 5.5   |
| N | Chasse                              | 7.7   | 8.2   | 8.2   | 8.2   |
| O | Cote « STACK »                      | 61.6  | 62.6  | 63.5  | 64.9  |
| P | Cote « REACH »                      | 41.2  | 43.4  | 45.0  | 46.8  |
|   | Hauteur du tube de direction        | 48.0  | 48.0  | 48.0  | 48.0  |

CY22 Mavaro Neo, Tesoro Neo X, Trail Neo

| <b>Tesoro Neo X Standard</b> |                                     |          |          |          |           |
|------------------------------|-------------------------------------|----------|----------|----------|-----------|
|                              | <b>Taille</b>                       | <b>S</b> | <b>M</b> | <b>L</b> | <b>XL</b> |
| ∅                            | Taille de roue (pouces)             | 27.5     | 29       | 29       | 29        |
| A                            | Longueur du tube de selle           | 40.0     | 43.5     | 47.0     | 50.0      |
| B                            | Tube supérieur (mesure horizontale) | 57.9     | 59.9     | 61.8     | 63.9      |
| D                            | Angle du tube de direction          | 68.0     | 68.0     | 68.0     | 68.0      |
| E                            | Angle du tube de selle effectif     | 74.0     | 74.0     | 74.0     | 74.0      |
| F                            | Hauteur de cadre                    | 75.0     | 78.4     | 80.7     | 82.9      |
| G                            | Longueur du tube de direction       | 14.0     | 13.0     | 14.0     | 15.5      |
| H                            | Empattement                         | 115.6    | 117.8    | 119.8    | 122.0     |
| I                            | Empattement avant                   | 68.1     | 70.5     | 72.5     | 74.8      |
| J                            | Longueur des bases arrières         | 48.0     | 48.0     | 48.0     | 48.0      |
| K                            | Abaissement du boîtier de pédalier  | 5.2      | 6.5      | 6.5      | 6.5       |
| L                            | Hauteur du boîtier de pédalier      | 29.9     | 30.5     | 30.5     | 30.5      |
| M                            | Cintre de fourche                   | 4.4      | 5.1      | 5.1      | 5.1       |
| N                            | Chasse                              | 9.4      | 9.4      | 9.4      | 9.4       |
| O                            | Cote « STACK »                      | 62.4     | 63.5     | 64.4     | 65.8      |
| P                            | Cote « REACH »                      | 40.0     | 41.7     | 43.3     | 45.0      |
|                              | Hauteur du tube de direction        | 49.5     | 50.5     | 50.5     | 50.5      |

| <b>Trail Neo</b> |                                     |          |          |          |           |
|------------------|-------------------------------------|----------|----------|----------|-----------|
|                  | <b>Taille</b>                       | <b>S</b> | <b>M</b> | <b>L</b> | <b>XL</b> |
| ∅                | Taille de roue (pouces)             | 27.5     | 29       | 29       | 29        |
| A                | Longueur du tube de selle           | 40.0     | 43.5     | 47.0     | 50.0      |
| B                | Tube supérieur (mesure horizontale) | 57.9     | 59.9     | 61.8     | 63.9      |
| D                | Angle du tube de direction          | 68.0     | 68.0     | 68.0     | 68.0      |
| E                | Angle du tube de selle effectif     | 74.0     | 74.0     | 74.0     | 74.0      |
| F                | Hauteur de cadre                    | 75.4     | 78.7     | 81.0     | 83.2      |
| G                | Longueur du tube de direction       | 14.0     | 13.0     | 14.0     | 15.5      |
| H                | Empattement                         | 115.6    | 117.1    | 119.1    | 121.3     |
| I                | Empattement avant                   | 68.1     | 69.8     | 71.8     | 74.1      |
| J                | Longueur des bases arrières         | 48.0     | 48.0     | 48.0     | 48.0      |
| K                | Abaissement du boîtier de pédalier  | 5.2      | 6.5      | 6.5      | 6.5       |
| L                | Hauteur du boîtier de pédalier      | 30.3     | 30.8     | 30.8     | 30.8      |
| M                | Cintre de fourche                   | 4.4      | 4.4      | 4.4      | 4.4       |
| N                | Chasse                              | 9.6      | 10.3     | 10.3     | 10.3      |
| O                | Cote « STACK »                      | 62.4     | 63.7     | 64.7     | 66.0      |
| P                | Cote « REACH »                      | 40.0     | 41.6     | 43.3     | 45.0      |
|                  | Hauteur du tube de direction        | 49.5     | 50.5     | 50.5     | 50.5      |

## Géométrie

Dimensions = centimètres

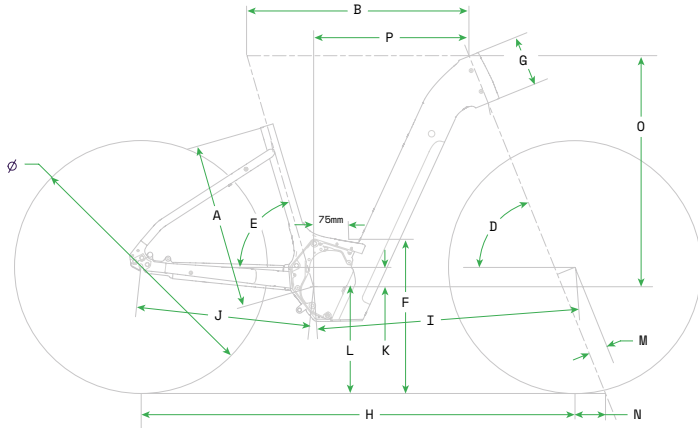

### Mavaro Neo Low Step Thru

|   | Taille                              | S     | L     |
|---|-------------------------------------|-------|-------|
| ∅ | Taille de roue (pouces)             | 27.5  | 29    |
| A | Longueur du tube de selle           | 40.0  | 47.0  |
| B | Tube supérieur (mesure horizontale) | 57.9  | 61.8  |
| D | Angle du tube de direction          | 68.8  | 69.2  |
| E | Angle du tube de selle effectif     | 74.8  | 75.2  |
| F | Hauteur de cadre                    | 43.4  | 43.5  |
| G | Longueur du tube de direction       | 14.0  | 14.0  |
| H | Empattement                         | 116.3 | 119.6 |
| I | Empattement avant                   | 68.9  | 72.6  |
| J | Longueur des bases arrières         | 48.0  | 48.0  |
| K | Abaissement du boîtier de pédalier  | 5.8   | 7.5   |
| L | Hauteur du boîtier de pédalier      | 29.2  | 29.5  |
| M | Cintre de fourche                   | 5.5   | 5.5   |
| N | Chasse                              | 7.7   | 8.2   |
| O | Cote « STACK »                      | 61.6  | 63.5  |
| P | Cote « REACH »                      | 41.2  | 45.0  |
|   | Hauteur du tube de direction        | 48.0  | 48.0  |

| <b>Tesoro Neo X Low Step Thru</b> |                                     |          |          |
|-----------------------------------|-------------------------------------|----------|----------|
|                                   | <b>Taille</b>                       | <b>S</b> | <b>L</b> |
| ∅                                 | Taille de roue (pouces)             | 27.5     | 29       |
| A                                 | Longueur du tube de selle           | 40.0     | 47.0     |
| B                                 | Tube supérieur (mesure horizontale) | 57.9     | 61.8     |
| D                                 | Angle du tube de direction          | 68.0     | 68.0     |
| E                                 | Angle du tube de selle effectif     | 74.0     | 74.0     |
| F                                 | Hauteur de cadre                    | 44.0     | 44.5     |
| G                                 | Longueur du tube de direction       | 14.0     | 14.0     |
| H                                 | Empattement                         | 115.6    | 119.8    |
| I                                 | Empattement avant                   | 68.1     | 72.5     |
| J                                 | Longueur des bases arrières         | 48.0     | 48.0     |
| K                                 | Abaissement du boîtier de pédalier  | 5.2      | 6.5      |
| L                                 | Hauteur du boîtier de pédalier      | 29.9     | 30.5     |
| M                                 | Cintre de fourche                   | 4.4      | 5.1      |
| N                                 | Chasse                              | 9.4      | 9.4      |
| O                                 | Cote « STACK »                      | 62.4     | 64.4     |
| P                                 | Cote « REACH »                      | 40.0     | 43.3     |
|                                   | Hauteur du tube de direction        | 49.5     | 50.5     |

## Géométrie

Dimensions = centimètres

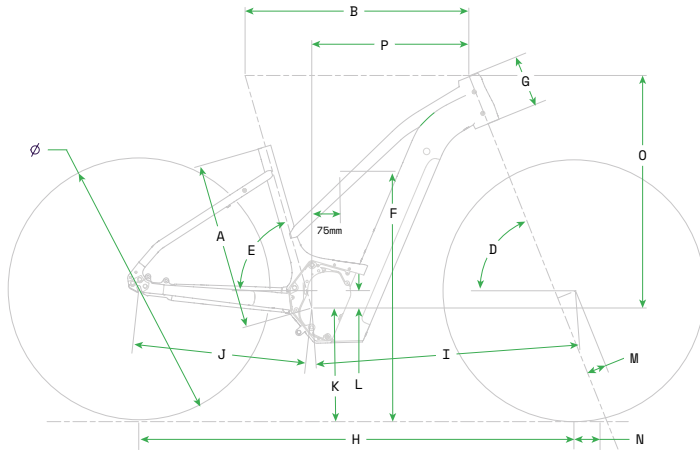

### Tesoro Neo X - Step Thru , 750Wh

|   | Taille                              | S     | M     | L     |
|---|-------------------------------------|-------|-------|-------|
| ∅ | Taille de roue (pouces)             | 27.5  | 29    | 29    |
| A | Longueur du tube de selle           | 40.0  | 43.5  | 47.0  |
| B | Tube supérieur (mesure horizontale) | 57.9  | 59.9  | 61.8  |
| D | Angle du tube de direction          | 68.0  | 68.0  | 68.0  |
| E | Angle du tube de selle effectif     | 74.0  | 74.0  | 74.0  |
| F | Hauteur de cadre                    | 66.6  | 66.9  | 66.2  |
| G | Longueur du tube de direction       | 14.0  | 13.0  | 14.0  |
| H | Empattement                         | 115.6 | 117.8 | 119.8 |
| I | Empattement avant                   | 68.1  | 70.5  | 72.5  |
| J | Longueur des bases arrières         | 48.0  | 48.0  | 48.0  |
| K | Abaissement du boîtier de pédalier  | 5.2   | 6.5   | 6.5   |
| L | Hauteur du boîtier de pédalier      | 29.9  | 30.5  | 30.5  |
| M | Cintre de fourche                   | 4.4   | 5.1   | 5.1   |
| N | Chasse                              | 9.4   | 9.4   | 9.4   |
| O | Cote « STACK »                      | 62.4  | 63.5  | 64.4  |
| P | Cote « REACH »                      | 40.0  | 41.7  | 43.3  |
|   | Hauteur du tube de direction        | 49.5  | 50.5  | 50.5  |

## Composants du système d'assistance de votre VAE



### Identification

- |                                       |                      |
|---------------------------------------|----------------------|
| 1. Moteur                             | 3. Batterie interne  |
| 2. Commandes d'assistance / Affichage | 4. Prise de recharge |
|                                       | 5. Capteur de roue   |
|                                       | 6. Numéro de série   |

(L'aspect de votre vélo peut différer de l'illustration ci-dessus)

### Numéro de série

Le numéro de série (6) du vélo est indiqué sur le boîtier de pédalier. C'est un code-barres à 7 caractères. Voir le médaillon.

### Enregistrement du vélo

Pour enregistrer votre vélo :

consultez la section « Enregistrer un produit » sur notre site web [www.cannondale.com](http://www.cannondale.com)

-----  
Numéro de série du cadre



## Clé

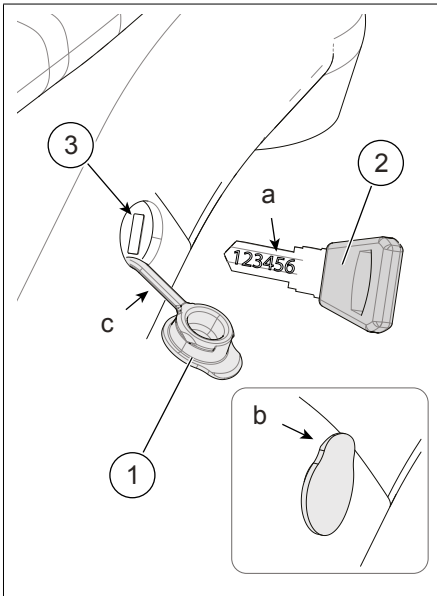

La clé (2) permet de déverrouiller la batterie interne. Voir « Batterie intégrée au tube diagonal. »

Pour accéder au trou de verrou (3), soulevez la patte (b) du cache-verrou (1) situé sur le cadre. L'attache (c) retient le cache ; ne la sortez pas complètement du cadre.

Une fois la batterie déposée, retirez la clé et remplacez le cache-verrou, en veillant à ce qu'il soit enfoncé à fond comme indiqué ci-dessus (médaillon).

## REMARQUE

Ne roulez pas avec la clé insérée dans le verrou de batterie.

Retirez toujours la clé du verrou après utilisation. La clé pourrait être volée ou se casser accidentellement dans le verrou.

Gardez votre clé de rechange en lieu sûr..

## Maintenez la clé propre

Au fil de l'utilisation et des nettoyages du vélo, le verrou de batterie peut sécher et devenir difficile à utiliser. Pour palier à cela, à l'occasion d'une opération de lubrification de la chaîne, appliquez quelques gouttes d'huile pour chaîne dans l'orifice du verrou, insérez et tournez la clé dans le verrou, puis retirez et essuyez la clé avec un chiffon.

## Notez le numéro de clé

Veillez à noter le numéro de série de la clé (a) sur la ligne ci-dessous.

Le numéro de série est nécessaire pour commander des clés supplémentaires ou de rechange.

Les clés de rechange peuvent s'obtenir auprès du fabricant de clés.

-----  
 ---  
**Numéro de série de la clé**

### Prise de recharge de la batterie

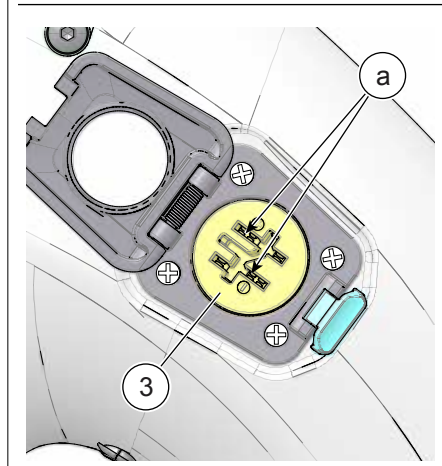
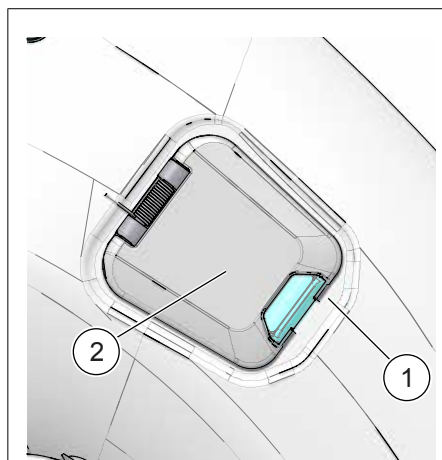

La prise de recharge de la batterie est située sur le côté gauche du tube de direction..

Cette prise permet de recharger la batterie lorsqu'elle est installée sur le vélo.

### Pour brancher le câble de recharge à la prise sur le vélo :

1. Placez le vélo et le chargeur dans un endroit en sécurité, où ils ne seront pas dérangés pendant la charge de la batterie.
2. Pressez sur le bouton de déverrouillage du couvercle (2) pour ouvrir ce dernier.
3. Insérez le connecteur du câble de recharge dans la prise de recharge (3). Suivez les instructions du fabricant relatives à la durée de recharge.
4. Débranchez le câble de recharge de la prise, refermez le couvercle et le bouton de verrouillage
5. Débranchez le chargeur de sa source d'alimentation.

### **AVERTISSEMENT**

Suivez les instructions du fabricant du système de motorisation au sujet de la charge et de la manipulation de la batterie.

Avant de procéder à la charge, veillez à inspecter l'état de la batterie conformément aux spécifications du fabricant.

**N'insérez pas d'objets autres que le connecteur de charge dans la prise de recharge (a).**

**Une opération de charge et/ou une manipulation incorrecte peut causer un départ d'incendie ou une explosion et provoquer des blessures graves ou la mort.**

### **REMARQUE**

Veillez à toujours fermer et verrouiller le couvercle de la prise lorsque le câble de recharge n'est pas branché.



## Batterie intégrée au tube diagonal

La batterie du système d'assistance (3) est logée dans le tube diagonal du vélo. La batterie peut être rechargée hors du vélo, ou sur le vélo via la prise de recharge dédiée. Voir page 21.

### Pour déposer la batterie :

1. Immobilisez le vélo en position verticale pour éviter qu'il ne tombe.
2. Vérifiez que le système d'assistance électrique est désactivé (OFF).
3. Tournez le bouton du couvercle de batterie (2) dans le sens anti-horaire pour libérer le couvercle de batterie (1).
4. Ouvrez le cache-verrou (8) et insérez la clé (7) dans le trou de clé.

Tournez la clé dans le sens horaire pour libérer la batterie.

5. Laissez le haut de la batterie se dégager vers l'avant et sortez la batterie du cadre en la tirant vers le haut.

### Pour installer la batterie :

1. Immobilisez le vélo en position verticale pour éviter qu'il ne tombe.
2. Tournez la clé dans le sens horaire pour libérer le loquet de batterie sur le cadre.
3. Insérez le bas de la batterie de manière à ce que le connecteur de la batterie s'engage dans le connecteur du cadre (4).

4. Pressez sur le haut de la batterie pour engager complètement le clip de fermeture et le loquet.
5. Retirez la clé.
6. Installez le couvercle de batterie (1) et fixez-le à l'aide du bouton sur le couvercle (2)

### REMARQUE

Ne roulez pas avec le vélo sans avoir installé le couvercle de batterie. La poussière, l'eau et d'autres contaminants pourraient pénétrer dans le cadre et/ou endommager la batterie.

### AVERTISSEMENT

Vérifiez régulièrement que la batterie est solidement installée dans le cadre et que le couvercle est bien refermé.

Vérifiez la batterie après une chute ou un choc violent. Vérifiez qu'aucune pièce n'est desserrée ou endommagée.

Lorsque vous retirez la batterie, remettez en place et fixez le couvercle de la batterie sur le cadre.

Si vous constatez des dommages, ne roulez pas avec le vélo. Faites remplacer toutes les pièces endommagées par des pièces neuves.

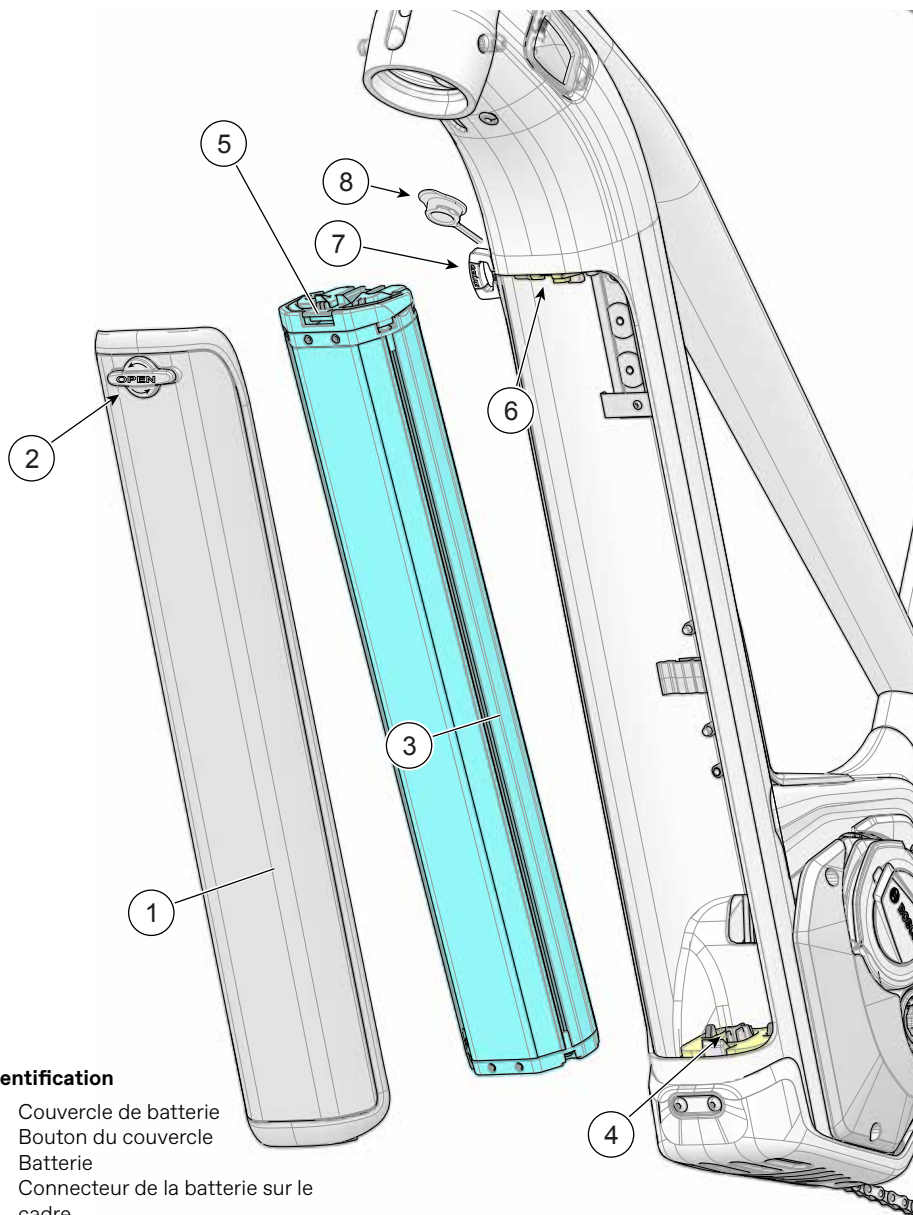

#### Identification

1. Couverture de batterie
2. Bouton du couvercle
3. Batterie
4. Connecteur de la batterie sur le cadre
5. Clip de fermeture
6. Loquet de retenue
7. Clé
8. Cache-verrou

## Passage des câbles - Manchon du tube de direction

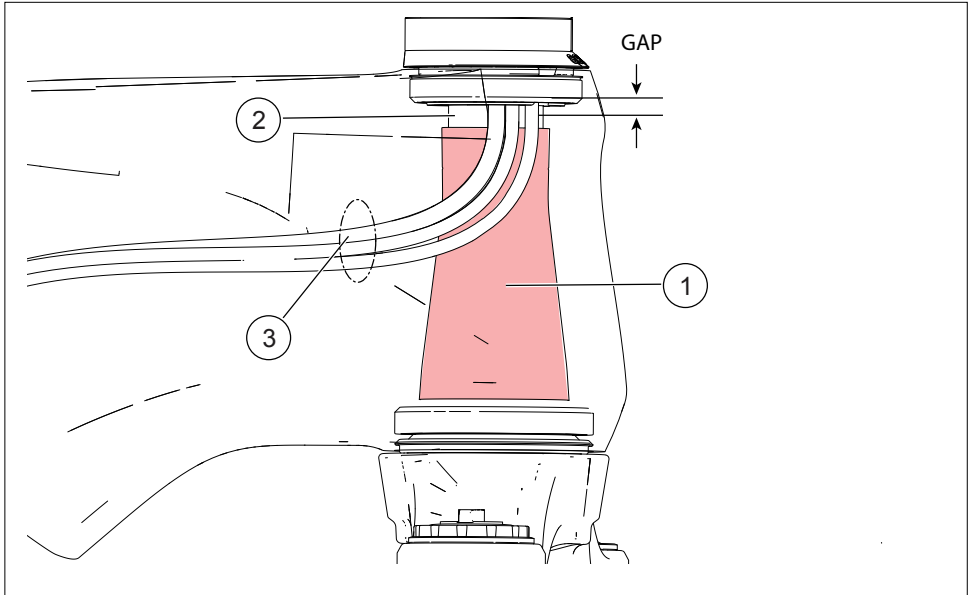

### Identification

1. Manchon      2. Pivot de fourche      3. Câbles internes

L'utilisation du manchon est nécessaire. Il doit être placé sur le pivot de fourche afin d'empêcher le contact direct des câbles avec lui. Le manchon non coupé doit être coupé à la hauteur correcte en fonction de la longueur du tube de direction. La hauteur du manchon doit arriver entre

10 et 25 mm en dessous du roulement supérieur du tube de direction, comme indiqué sur l'illustration (ESPACEMENT) ci-dessus.

### REMARQUE

L'utilisation du manchon est nécessaire.  
Ne retirez pas le manchon

### Installation correcte :

- Utilisez un produit dégraissant pour éliminer toute trace d'huile ou de graisse sur le pivot de fourche.
- Placez le manchon sur le pivot de fourche, avec la main.
- Il doit être difficile à pousser vers le bas avec la main. (Si des outils doivent être utilisés pour pousser le manchon vers le bas, veillez à ne pas rayer le pivot de fourche)
- Le manchon doit être enfilé jusqu'en bas du pivot de direction sur la fourche.



### AVERTISSEMENT

Une inspection périodique est nécessaire.  
Référez vous a la section "Maintenance"  
dans ce manuel

1-1/8

Headshok

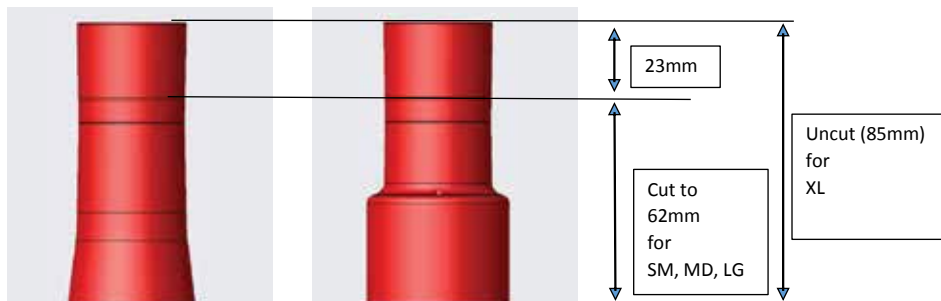

- Le manchon doit tenir fermement sur le pivot de direction. Il ne doit pas être possible de faire tourner le manchon sur le pivot de direction.

### Fourche 1-1/8" (28,6 mm) :

Le manchon doit être poussé jusqu'en bas de la section conique de la fourche afin d'établir un contact rapproché.

**Headshok :** Poussez le manchon jusqu'en bas de pivot de direction Headshok afin d'établir un contact rapproché. La présence du contact peut être vérifiée à travers les 4 petits trous dans le manchon.

Le manchon doit tenir fermement sur le pivot de direction. Il ne doit pas être possible de faire tourner le manchon sur le pivot de direction.

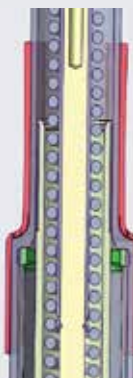
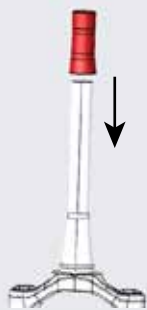

## Passage des câbles 1 - Cadre

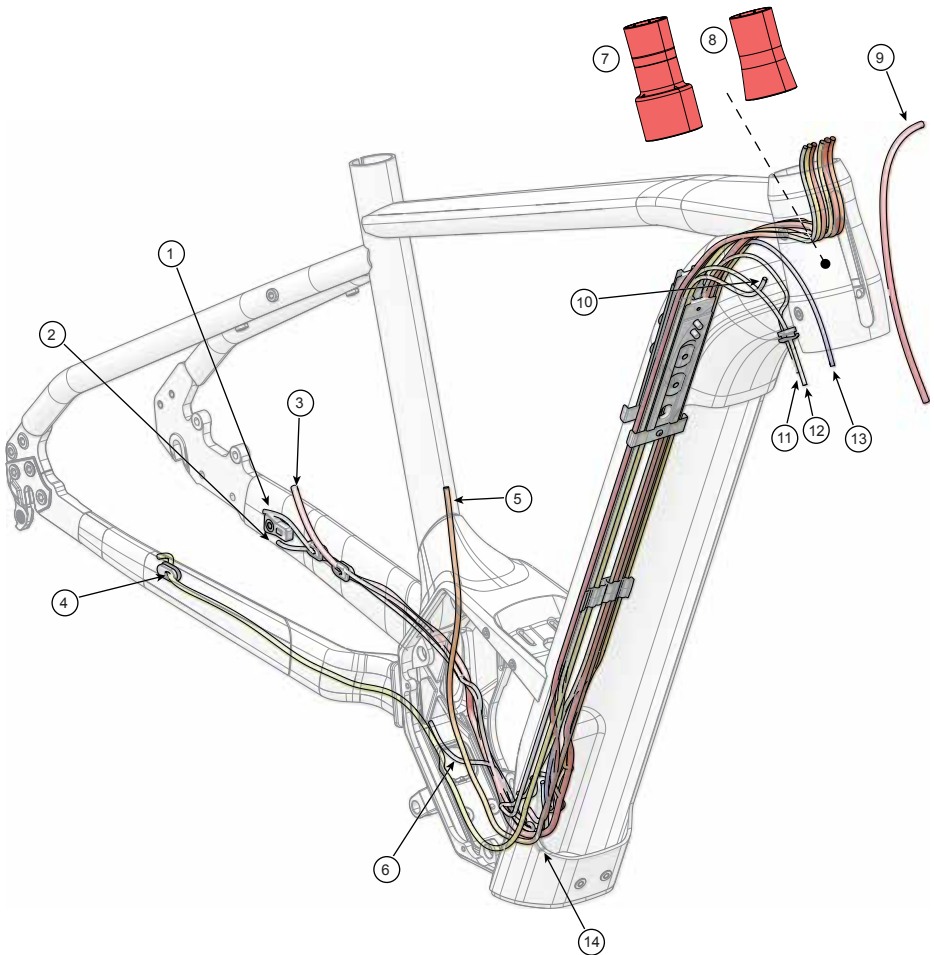

### Identification

- |                               |                       |                      |
|-------------------------------|-----------------------|----------------------|
| 1. Capteur de vitesse         | 6. Feu arrière        | 11. Alimentation ABS |
| 2. Capteur ABS arrière        | 7. Manchon Headshok   | 12. Capteur ABS      |
| 3. Frein arrière              | 8. Manchon 1.8        | 13. Feu avant        |
| 4. Dérailleur arrière         | 9. Frein avant        | 14. Alimentation     |
| 5. Tige de selle télescopique | 10. Prise de recharge |                      |

## Passage des câbles - Tube de direction

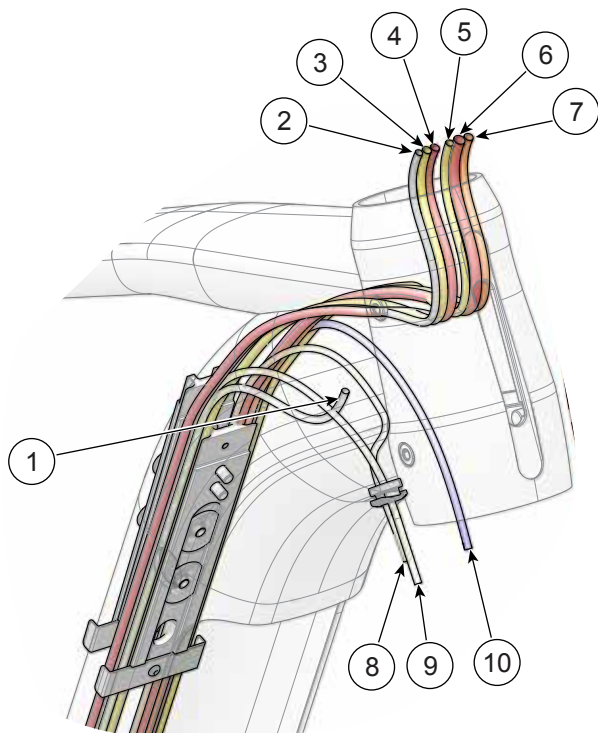

### Identification

- |                                  |                               |
|----------------------------------|-------------------------------|
| 1. Prise de recharge             | 6. Frein arrière              |
| 2. Interface homme-machine (IHM) | 7. Tige de selle télescopique |
| 3. Dérailleur arrière            | 8. Alimentation ABS           |
| 4. Feu stop                      | 9. Capteur ABS avant          |
| 5. Câble électrique              | 10. Feu avant                 |

## Passage des câbles - Bases arrière

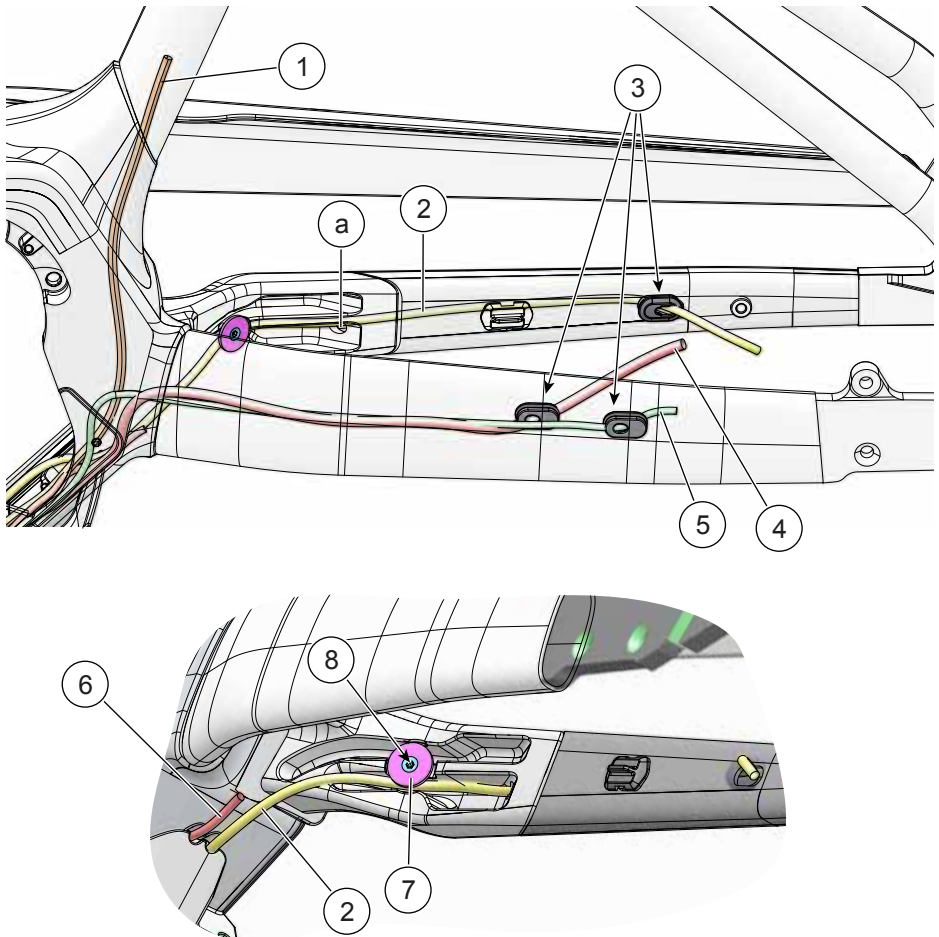

### Identification

- |                               |                     |
|-------------------------------|---------------------|
| 1. Tige de selle télescopique | 6. Feu arrière      |
| 2. Dérailleur arrière         | 7. Rondelle         |
| 3. Passe-câble                | 8. Vis de fixation  |
| 4. Frein arrière              | a. Orifice d'entrée |
| 5. Capteur de vitesse         |                     |

## Tendeur de courroie de transmission

### Informations générales

Il est nécessaire d'effectuer une inspection et un réglage périodique de la courroie de transmission, afin que sa tension demeure dans la plage spécifiée, au fil du temps. L'inspection consiste à vérifier que la tension de la courroie est correcte et que celle-ci ne présente pas de coupures, de déchirures, d'effilochements ou de dents manquantes.

L'ensemble du galet doit tourner librement sans serrage ni mou. En cas de détection de dommages, le problème doit être corrigé avant d'utiliser à nouveau le vélo.

La méthode d'inspection de la courroie et de réglage de la tension est définie par le fabricant de courroie..

### Réglage

1. Voir [gatescarbondrive.com](http://gatescarbondrive.com) au sujet du réglage de la tension de la courroie.
2. Desserrez les boulons de fixation (6).
3. Tournez la vis de réglage (9) pour régler la tension de la courroie.

Tournez dans le sens horaire pour augmenter la tension.

Tournez sans le sens antihoraire pour diminuer la tension.

4. Serrez le contre-écrou (8)
5. Serrez les boulons (6) au couple spécifié.

### Remplacement

En raison du niveau de compétence et des outils requis, le remplacement de la courroie doit uniquement être effectué par un mécanicien vélo professionnel.

Pour placer la courroie sur la roue, il est nécessaire de déposer la patte arrière, et la courroie doit être passée dans l'interstice entre le hauban droit et la base arrière. Cet interstice est montré sur l'illustration "Right Dropout" on page 29.



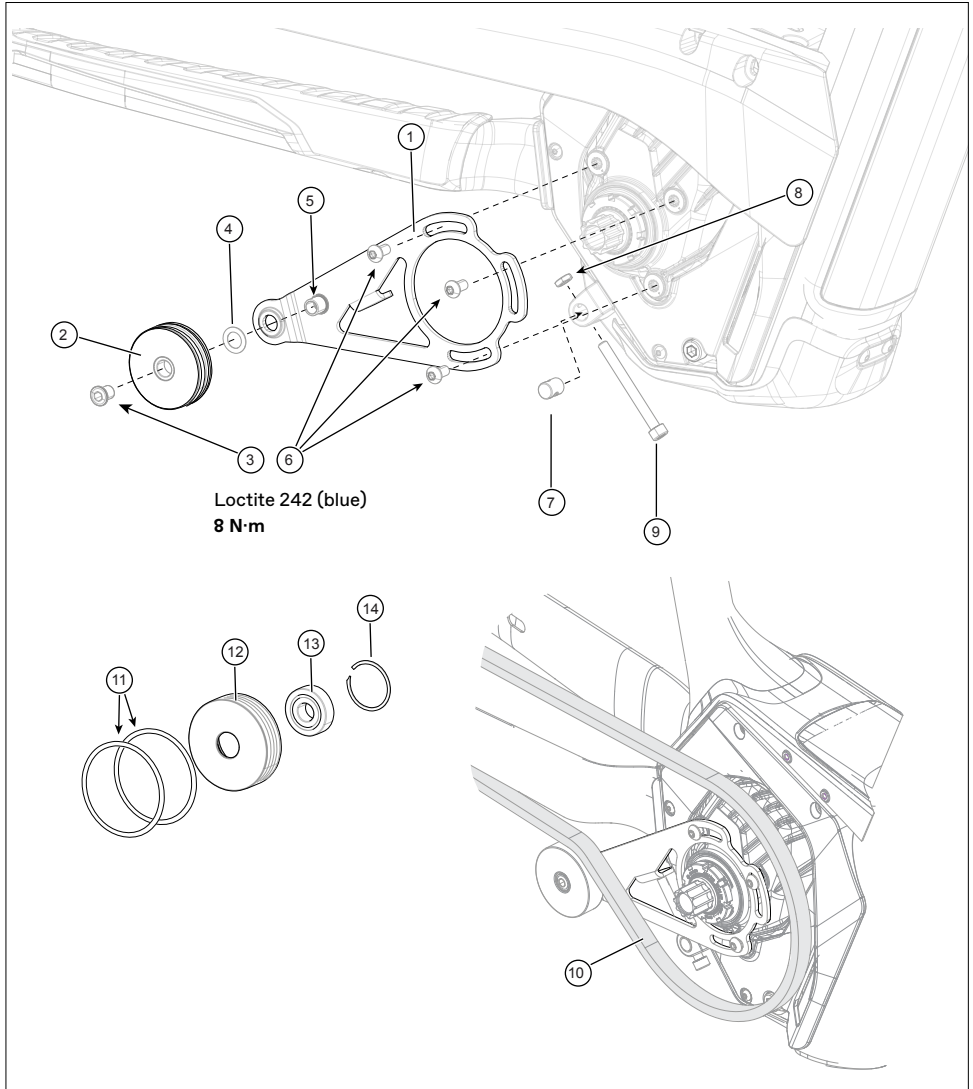

**Identification**

- |                       |                             |                          |
|-----------------------|-----------------------------|--------------------------|
| 1. Support            | 6. Boulons de fixation (3X) | 11. Joint torique (2X)   |
| 2. Ensemble du galet  | 7. Tendeur                  | 12. Galet d'entraînement |
| 3. Boulon             | 8. Contre-écrou             | 13. Roulement            |
| 4. Bague d'espacement | 9. Vis du tendeur           | 14. Anneau de retenue    |
| 5. Écrou              | 10. Courroie                |                          |

## Protection de chaîne/courroie

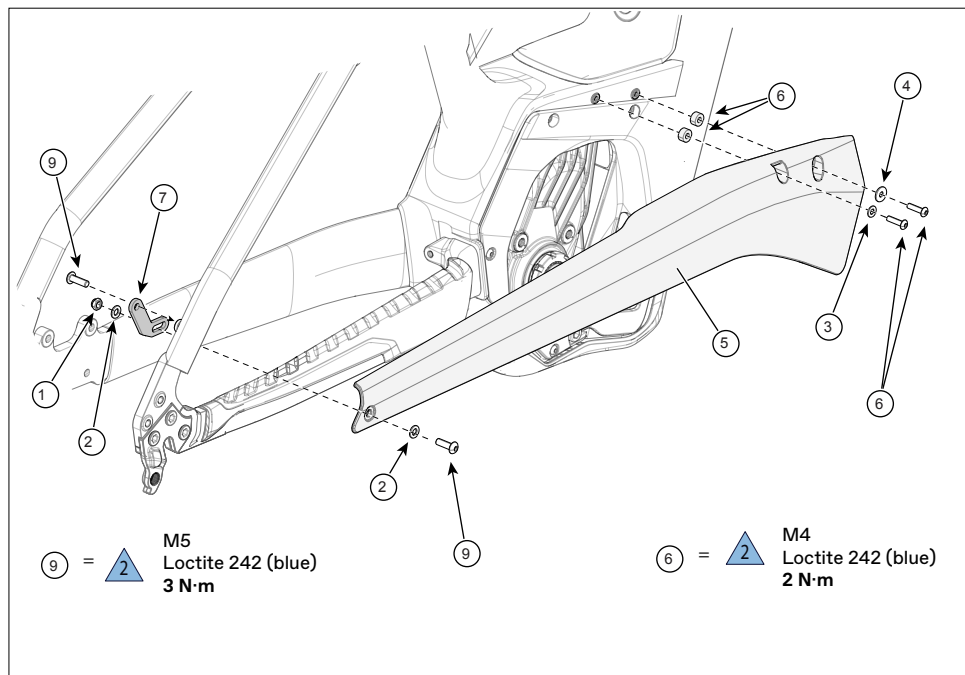

### Identification

- |                            |   |                          |
|----------------------------|---|--------------------------|
| 1. Contre-écrou M5         | 5. Protection                               | 7. Support de protection |
| 2. Rondelle M5 (2X)        | 6. Bague d'espacement de la protection (2X) | 8. Vis M4×16 (2X)        |
| 3. Rondelle M4             |   | 9. Vis M5×16 (2X)        |
| 4. Rondelle M4 large (3xD) |   |                          |

La protection doit être installée en permanence pour empêcher le contact avec la courroie ou la chaîne de transmission.

Vérifiez fréquemment l'état de la protection. Elle ne doit pas être desserrée ou endommagée (par ex. fissurée, enfoncée, cassée, ou pièces manquantes).

Si la protection est endommagée, remplacez-la par une protection neuve.

Serrez toutes les pièces de fixation du porte-bagages au couple spécifié à l'aide d'une clé dynamométrique.

## Patte droite

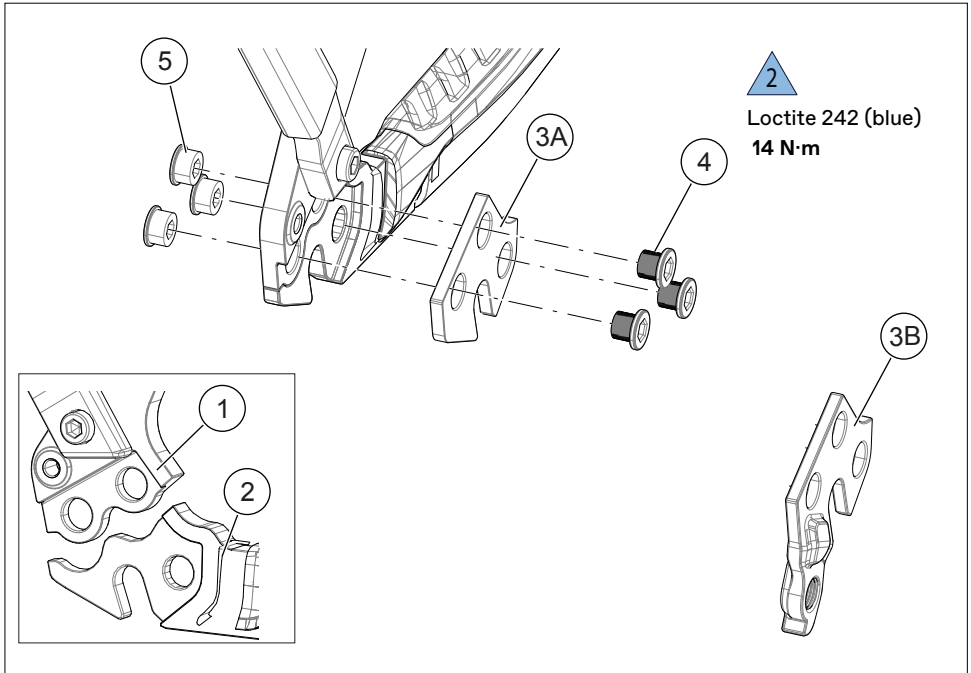

### Identification

- |  |                                   |               |
|--|-----------------------------------|---------------|
| 1. Hauban                              | 3B. Support de dérailleur         | 5. Écrou (3X) |
| 2. Base arrière                        | arrière (transmission par chaîne) |               |
| 3A. Plaque (transmission par courroie) | 4. Boulon (3X)                    |               |

La liaison entre le hauban et la base arrière doit être soigneusement nettoyée et l'absence de dommages doit être vérifiée à chaque fois que les pièces de cette partie sont démontées.

Ne laissez pas s'accumuler de la saleté ou des contaminants. Un film de graisse pour roulements peut être appliqué sur les surfaces de contact afin d'empêcher la corrosion et de réduire les bruits de craquement.

Nettoyer la zone avec de l'alcool isopropylique et laissez sécher avant d'appliquer de la Loctite neuve sur les filetages des boulons.

Serrez toutes les pièces uniformément au couple spécifié, à l'aide d'une clé dynamométrique.

## Feu diurne

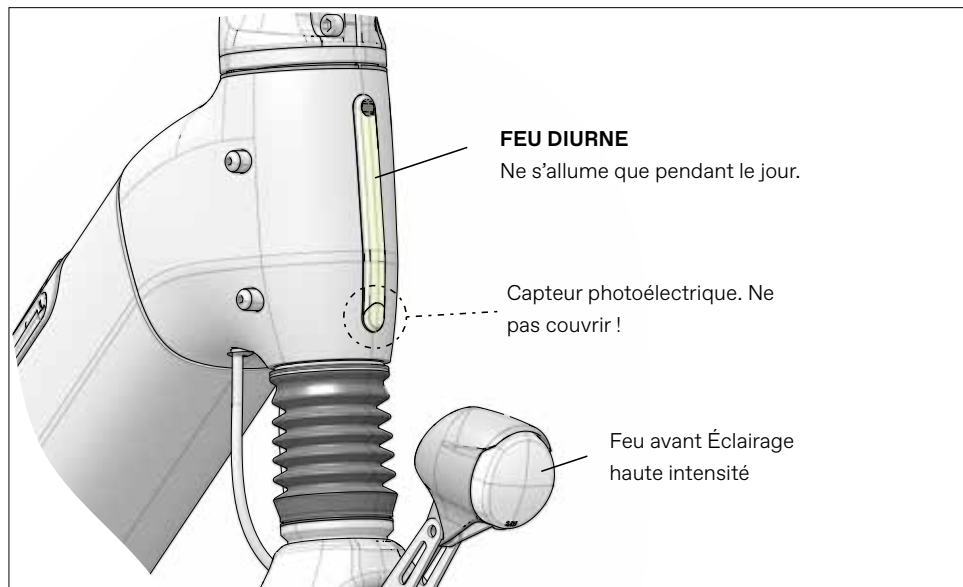

### Fonctionnement :

- Le feu diurne s'allume automatiquement dans des conditions de lumière du jour lorsque le système d'assistance électrique est activé. Il est alimenté par le système d'assistance électrique.
- Il s'éteint automatiquement dans des conditions de faible lumière ambiante, au crépuscule ou la nuit, ou lorsque le système d'assistance électrique est désactivé.
- Son fonctionnement est indépendant de l'état (allumé/éteint) des autres dispositifs d'éclairage du vélo.

### **AVERTISSEMENT**

Utilisation prévue : pendant le jour, afin d'améliorer la visibilité de l'utilisateur pour les autres cyclistes, conducteurs et piétons.

Utilisation NON prévue : éclairage de la route et des dangers sur la route, ou utilisation de nuit. Il ne s'agit pas d'une lampe puissante de haute intensité destinée à éclairer la route et les dangers sur la route.

Veuillez lire votre Manuel de l'utilisateur Cannondale pour plus d'informations sur les différents types d'éclairage de votre vélo.

L'inobservation de ces avertissements pourrait entraîner un accident lors duquel vous pourriez être tué(e), gravement blessé(e) ou handicapé(e).

## Passage des fils - Feu diurne

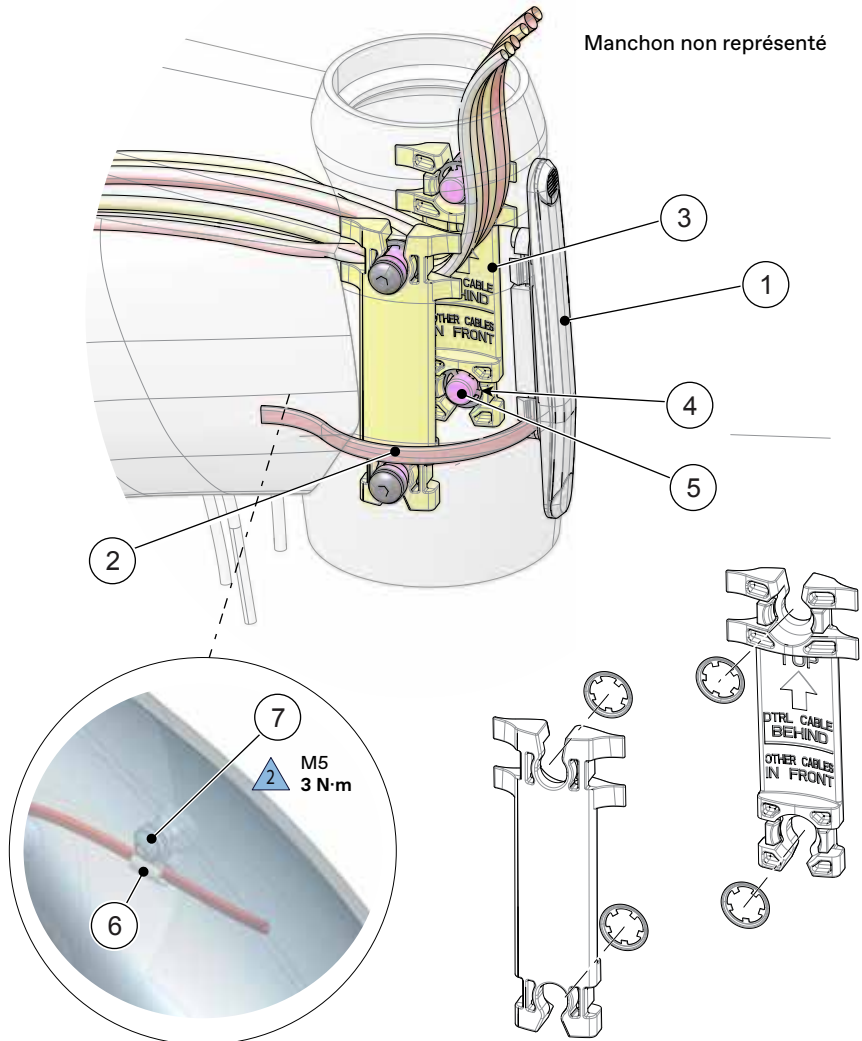

### Identification

- |                      |                           |
|----------------------|---------------------------|
| 1. Feu diurne (DTRL) | 4. Anneau de retenue (4X) |
| 2. Fil DTRL          | 5. Bossage fileté (4X)    |
| 3. Guide (2X)        | 6. Guide-câble            |
|                      | 7. Vis                    |

## Couples de serrage

Les illustrations suivantes indiquent l'emplacement des éléments de fixation (boulons, vis, écrous) sur le cadre de votre vélo, et les couples de serrage correspondants. Il est très important de respecter les valeurs des couples de serrage, pour votre sécurité ainsi que pour la durabilité et la performance de votre vélo. Utilisez toujours une clé dynamométrique étalonnée ! Suivez les instructions de couples de serrage du fabricant pour tous les composants de votre vélo. Certains éléments de fixation comportent une bande de frein-filet. Leur efficacité est réduite après plusieurs opérations de démontage/remontage du boulon. Renouvelez l'application du frein-filet spécifié si nécessaire.

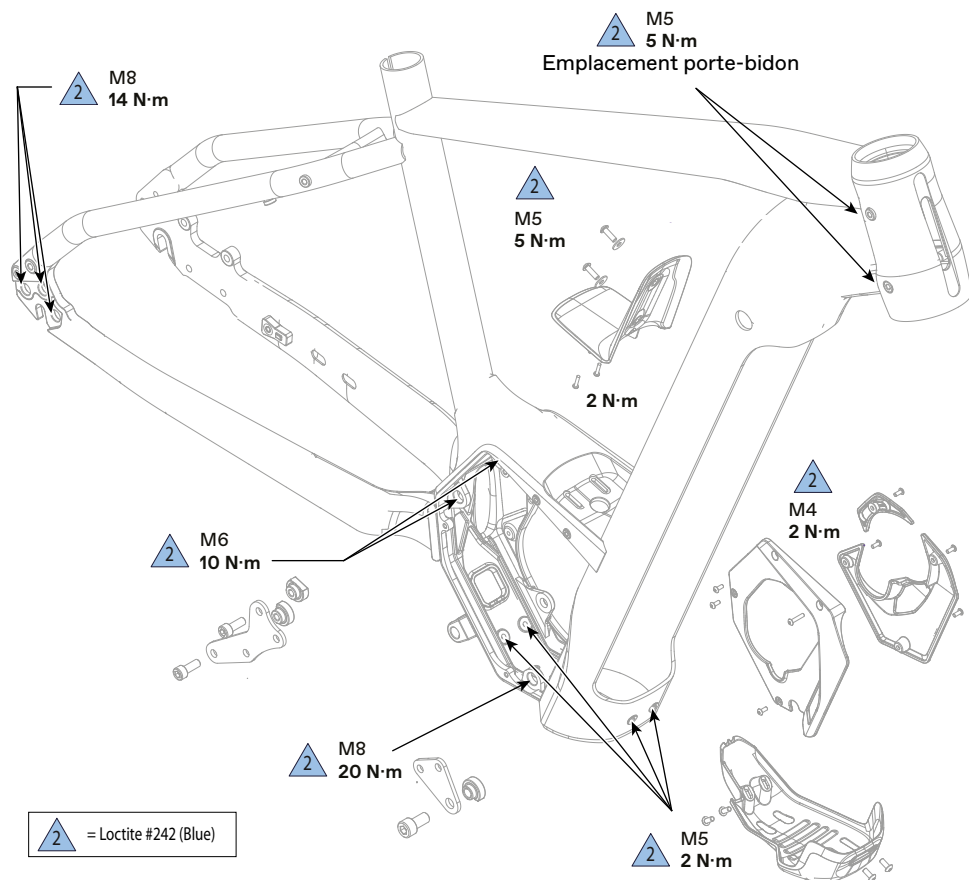

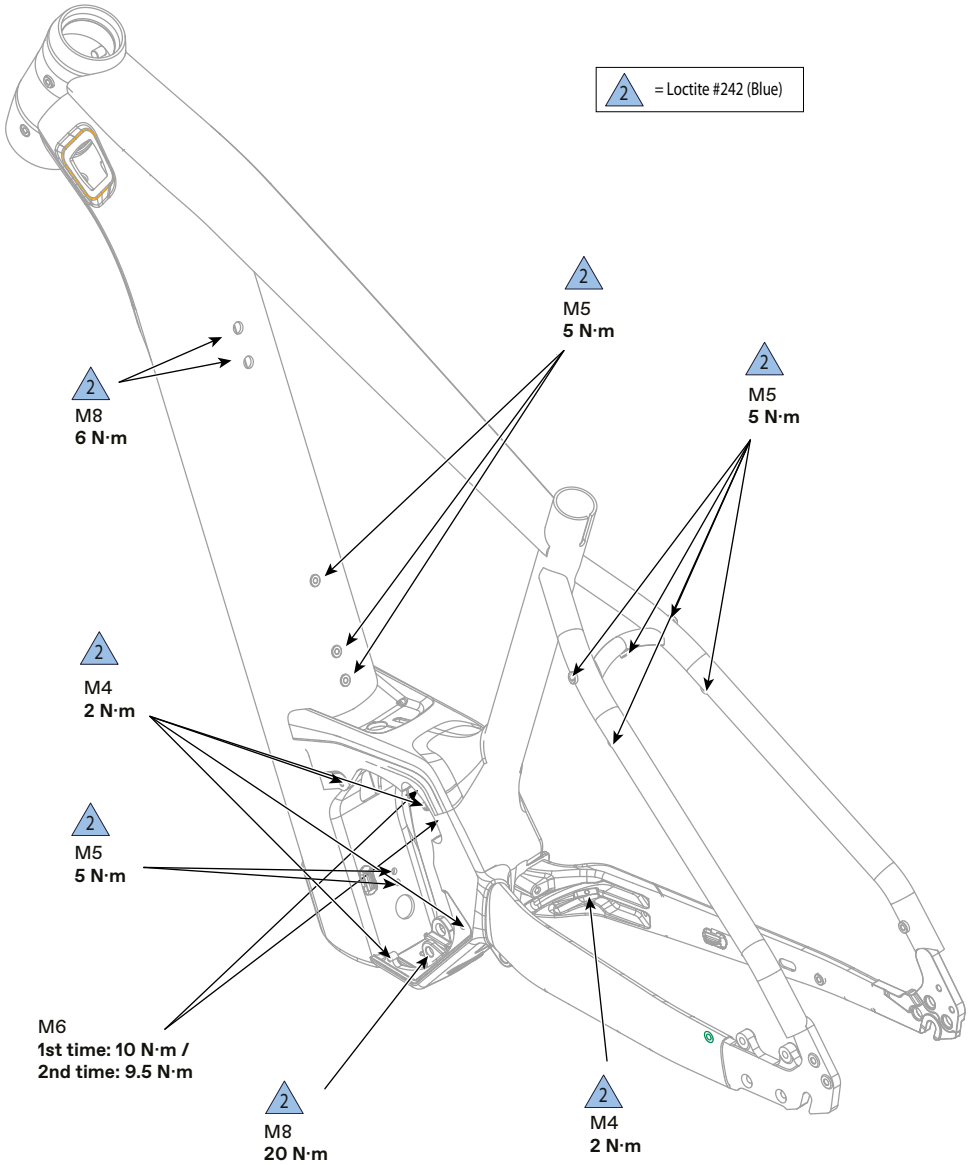

## Pièces de rechange

### Kits service

| Élément | Kit #  | Description du kit                         |
|---------|--------|--|
| A       | K33002 | Derailleur Hanger QR SS SS 088             |
| B       | K33012 | Derailleur Hanger QR ST SS 087             |
| C       | K22002 | Hardtail Neo Belt Tensioner                |
| D       | K34002 | Hardtail Neo Skid Plate                    |
| E       | K14021 | Mavaro Headtube Light                      |
| F       | K34211 | Neo Key Cover                              |
| G       | K32040 | DT Adhesive Cable Guide Qty 3              |
| H       | K76002 | Hardtail Neo Motor Mount Brackets          |
| I       | K76032 | Hardtail Neo HT Accessory Mounting Kit     |
| J       | K34012 | Battery Cover DT Bottom Exit 750wh         |
| K       | K32002 | Hardtail Neo Frame Cable Guides            |
| L       | K76012 | Neo Latching Charge Port Holder            |
| M       | K76022 | Neo 750 DT Bottom Exit Batt Rail           |
| N       | K34022 | DT Bolt On Scuffguard                      |
| O       | K34032 | Hardtail Neo <b>STD/RMX</b> Motor Cover    |
| P       | K34052 | Hardtail Neo <b>Step-Thru</b> Motor Cover  |
| Q       | K11002 | Hardtail Neo Chainguard                    |
| R       | K32012 | HT Internal Cable Clips Qty2               |
| S       | K34042 | Hardtail Neo CS Protector                  |
| T       | KP312/ | Open Oval Grommet x10                      |
| U       | K35062 | HT Internal Routing Sleeve <b>HeadShok</b> |
| V       | K35052 | HT Internal Routing Sleeve <b>1.8</b>      |
| X       | K13002 | Hardtail Neo <b>SM</b> Rear Rack           |
|         | K13012 | Hardtail Neo <b>MD/LG/XL</b> Rear Rack     |



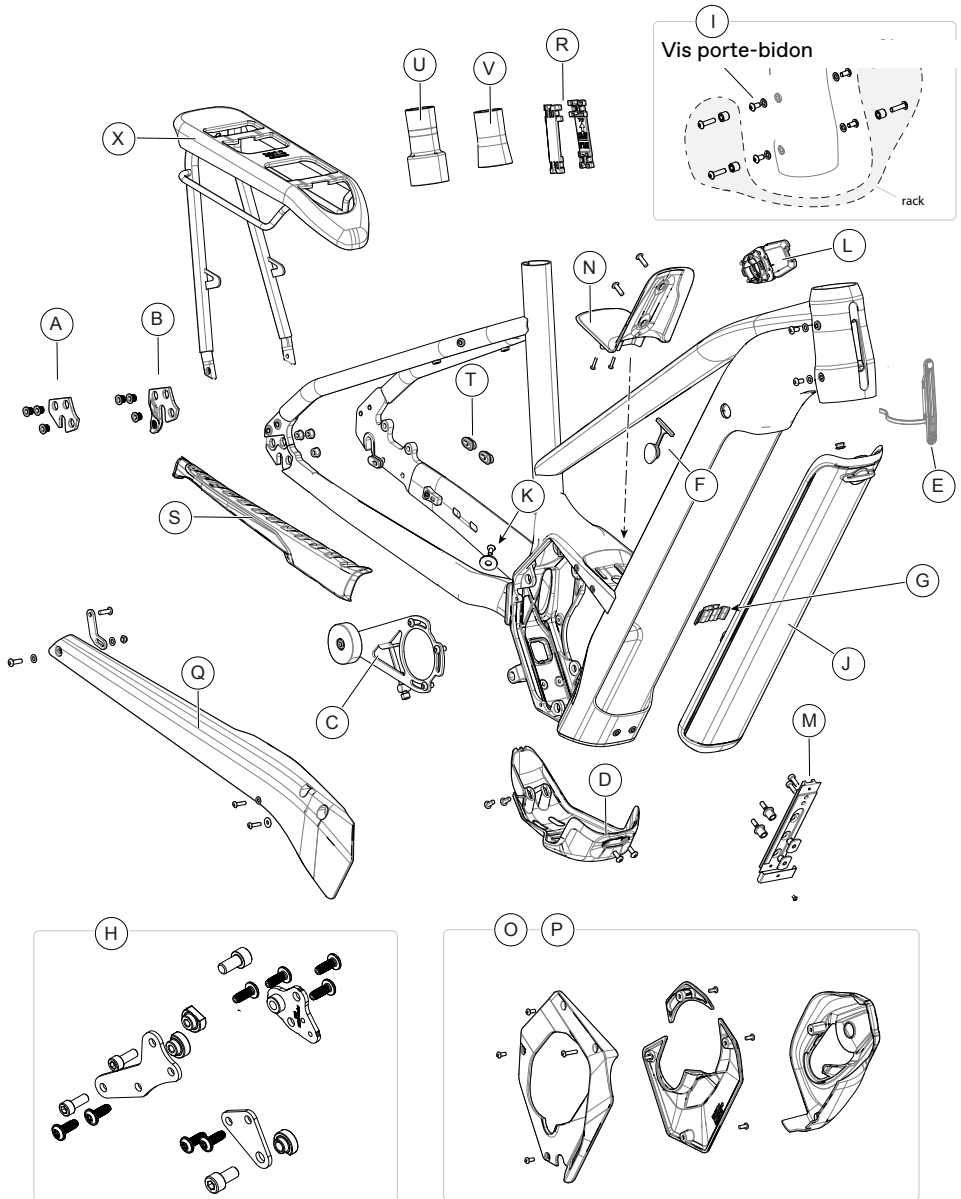

## Entretien

### Avant et après chaque sortie :

- Nettoyez et inspectez visuellement l'ensemble du vélo, afin de déceler les fissures ou les dommages éventuels. Voir la section "Inspection de sécurité" de votre Manuel de l'utilisateur Cannondale.
- Vérifiez que la batterie est complètement chargée et montée correctement. Suivez les instructions de charge du fabricant du système d'assistance électrique. La capacité de charge et de décharge de la batterie diminue au fil des utilisations. Faites remplacer la batterie lorsqu'elle n'arrive plus à se recharger dans le délai indiqué et/ou lorsqu'elle n'assure plus une alimentation fiable.
- Testez le système d'assistance électrique, assurez-vous que la motorisation fonctionne correctement.
- Si votre modèle de VAE est équipé d'un système d'éclairage (feu avant, feu arrière, feu stop, éclairage de la plaque d'immatriculation), vérifiez que chacun de ces éléments fonctionne correctement.
- Vérifiez le bon fonctionnement des freins avant et arrière. L'usure des plaquettes et des disques de freins est généralement plus rapide sur les VAE que sur les vélos classiques, ce qui nécessite des inspections et des remplacements plus fréquents.
- Vérifiez la pression des pneus et l'état des roues. Vérifiez que les pneus ne sont pas endommagés et que leur usure n'est pas excessive. Vérifiez qu'il n'y a pas de pièces cassées ou manquantes au niveau des roues et que les roues sont fermement attachées au vélo au moyen des rondelles de blocage/axes.
- Vérifiez que la chaîne d'entraînement est en bon état, propre et correctement lubrifiée. L'usure de la chaîne est généralement plus rapide sur les VAE que sur les vélos classiques, ce qui nécessite des inspections et des remplacements plus fréquents. Vérifiez que les vitesses fonctionnent correctement sur toute la plage de vitesses.
- Vérifiez l'état des conducteurs électriques (pas de nœud, pas de signes d'usure) Vérifiez que les câbles sont correctement passés à proximité des pattes, afin d'éviter tout contact avec les disques de freins.

| MÉCANICIEN VÉLO PROFESSIONNEL  | À QUELLE FRÉQUENCE ?      |
|--|---------------------------|
| Inspection et entretien du système d'assistance électrique et des composants liés tels que définis par le fabricant. | Au moins une fois par an. |
| Inspection de l'état du passage des câbles et du manchon. Voir « Passage des câbles - Manchon du tube de direction » | Tous les 6 mois           |



### AVERTISSEMENT

**Tout élément mal entretenu ou non entretenu d'un vélo peut se rompre ou présenter une défaillance, et provoquer un accident au cours duquel vous pourriez être gravement blessé(e), paralysé(e) ou tué(e).**

Il est nécessaire de procéder à des vérifications fréquentes, afin d'identifier les problèmes qui pourraient être à l'origine d'un accident. Veuillez consulter la section du [manuel de l'utilisateur Cannondale](#).

## Nettoyage du vélo

### Quand nettoyer votre vélo :

#### UTILISEZ UNIQUEMENT UNE SOLUTION DE SAVON DOUX DILUÉ DANS DE L'EAU.

De l'eau propre ajoutée d'un peu de liquide vaisselle conviennent le mieux.

#### PROTÉGEZ LES ZONES SENSIBLES EN LES COUVRANT D'UN SAC PLASTIQUE

**PROPRE.** Fermé temporairement à l'aide d'un bracelet caoutchouc ou d'un ruban à masquer, un sac permet d'empêcher l'eau d'endommager certains composants sensibles du vélo (roulements, commandes électriques, connexions et capteur, joints, éléments de réglage de la fourche et de l'amortisseur).

**ASPERGEZ D'EAU AVANT D'ESSUYER.** Afin de préserver l'apparence de la peinture, des finitions et des autocollants, utilisez un jet d'eau à faible pression pour asperger et nettoyer le plus gros de la terre et de la saleté collée au vélo.

#### FERMEZ TOUS LES COUVERCLES ET CACHES..

### REMARQUE

N'UTILISEZ PAS de jet haute pression pour le nettoyage. Le lavage haute-pression fait pénétrer les contaminants dans des parties du vélo, ce qui favorise la corrosion et provoque des dommages et/ou entraîne une usure accélérée.

N'UTILISEZ PAS d'air comprimé pour sécher.

N'UTILISEZ PAS d'abrasifs, de solvants ni de nettoyeurs chimiques agressifs qui pourraient abîmer la finition, attaquer et/ou endommager les parties extérieures et/ou intérieures du vélo.

Lors du rinçage, évitez de diriger le jet d'eau directement en direction des roulements et des éléments de réglage de la fourche et de l'amortisseur.

### AVERTISSEMENT

**Ne nettoyez pas le vélo avec le chargeur connecté au vélo. Déplacez le vélo dans un endroit éloigné des sources d'électricité et des appareils électriques.**

**Protégez les composants électriques contre l'eau.**

**Pour nettoyer le vélo, veillez à ce qu'il soit correctement maintenu en position verticale et qu'il ne puisse pas se renverser accidentellement.** Ne vous fiez pas à la béquille.

Utilisez un support de roue de vélo ou un support d'atelier pour maintenir le vélo verticalement pendant que vous le nettoyez.

[www.cannondale.com](http://www.cannondale.com)

© 2022 Cycling Sports Group

CY22 HT NEO G4-750 ECO

138689 Rev. 1

**CANNONDALE USA**

Cycling Sports Group, Inc.  
1 Cannondale Way,  
Wilton CT, 06897, USA  
1-800-726-BIKE (2453)  
[www.cannondale.com](http://www.cannondale.com)

**CSG EUROPE**

Cycling Sports Group Europe B.V.  
Geeresteinselaan 57  
3931JB Woudenberg  
Les Pays-Bas  
[service@cyclingsportsgroup.com](mailto:service@cyclingsportsgroup.com)

**CANNONDALE UK**

Cycling Sports Group  
Vantage Way, The Fulcrum,  
Poole, Dorset, BH12 4NU  
+44 (0)1202732288  
[sales@cyclingsportsgroup.co.uk](mailto:sales@cyclingsportsgroup.co.uk)