

SuperSlice

Supplément au manuel de l'utilisateur



AVERTISSEMENT

VEUILLEZ LIRE CE SUPPLÉMENT, AINSI QUE LE
MANUEL DE L'UTILISATEUR CANNONDALE.

Les deux documents contiennent d'importantes informations sur la sécurité.
Conservez-les pour les consulter ultérieurement.

cannondale

Informations Importantes

Dans ce supplément, les informations particulièrement importantes sont présentées des façons suivantes :

AVERTISSEMENT

Indique une situation hasardeuse qui, si cette dernière n'est pas évitée, peut entraîner de graves blessures, voire la mort.

INFORMATION

Indique des précautions particulières à prendre afin d'éviter tout dommage.

À propos de ce supplément

Les suppléments au manuel du propriétaire Cannondale fournissent des informations importantes et spécifiques aux modèles concernant la sécurité, la maintenance et la technique. Ils ne remplacent pas votre manuel du propriétaire d'un vélo Cannondale.

Il se peut que ce supplément ne soit pas le seul pour votre vélo. Assurez-vous de tous les avoir et de tous les lire.

Si vous avez besoin d'un manuel ou d'un supplément ou si vous avez une question concernant votre vélo, veuillez immédiatement contacter votre revendeur Cannondale ou nous appeler à l'un des numéros de téléphone figurant au dos de ce manuel.

Vous pouvez télécharger des versions PDF Adobe Acrobat de n'importe quel manuel du propriétaire Cannondale ou supplément depuis notre site Web : <http://www.cannondale.com>.

AVERTISSEMENT

Ce supplément peut inclure des procédures qui vont au-delà des limites des compétences mécaniques générales. Des outils spéciaux, des capacités et connaissances spéciales peuvent être requis. Des travaux de mécanique incorrects augmentent les risques d'accident. Tout accident de vélo comporte des risques de blessures sérieuses, de paralysie ou de mort. **Pour mini-miser ces risques, nous recommandons vivement aux propriétaires de toujours faire effectuer les travaux de mécanique par un revendeur Cannondale agréé**

SOMMAIRE

Informations concernant la Sécurité.....	2-5
Informations techniques.....	6-17
Pièces de Rechange	18-19
Remarques	20

Votre revendeur Cannondale

Afin de vous assurer que votre vélo est correctement entretenu et réparé, et pour bénéficier des garanties applicables, veuillez confier toutes les opérations d'entretien et de réparation à un revendeur Cannondale agréé.

INFORMATION

Toute opération d'entretien ou de réparation effectuée autrement que par un mécanicien agréé risque de provoquer des dommages importants et d'annuler la garantie.

Contacter Cannondale

Cannondale USA

Cycling Sports Group, Inc.
1 Cannondale Way, Wilton CT, 06897, USA
1-800-726-BIKE (2453)

Cycling Sports Group Europe B.V

Mail: Postbus 5100
Visits: Hanzepoort 27
7575 DB, Oldenzaal, Netherlands
www.cannondale.com/europe/contact

INFORMATIONS SUR LA SÉCURITÉ

Message important concernant les matériaux composites

AVERTISSEMENT

Votre vélo (cadre et composants) est fabriqué avec des matériaux composites, communément appelés "fibres de carbone".

Il est important de posséder quelques connaissances fondamentales au sujet des matériaux composites. Les matériaux composites utilisant des fibres de carbone sont légers et résistants, mais en cas de choc violent ou de surcharge, ils ne se plient pas, ils se rompent.

Pour votre sécurité, en tant que propriétaire et/ou utilisateur de ce vélo, il est important d'effectuer correctement toutes les opérations d'entretien, de réparation et d'inspection des parties fabriquées en matériaux composites (cadre, potence, fourche, guidon, tige de selle, etc.). Consultez votre revendeur Cannondale pour des conseils et de l'aide, si nécessaire.

Nous vous recommandons vivement de lire la Section D "Inspection de sécurité" en Partie II du Guide d'utilisation de votre vélo Cannondale avant de monter sur le vélo.

La non observation de ces recommandations peut causer un accident, une paralysie et/ou des blessures graves, voire mortelles.

Utilisation prévue



Votre vélo ou votre cadre est prévu pour être utilisé dans la CONDITION 1 / ROUTE HAUTE PERFORMANCE.

AVERTISSEMENT

Sachez pour quelle utilisation votre vélo est prévu. Utiliser votre vélo de manière incorrecte est dangereux. Lisez (en les comprenant) les informations relatives à l'utilisation conforme indiquées dans la partie II de votre manuel du propriétaire d'un vélo cannondale.

Inspection et dommages liés à un accident

AVERTISSEMENT

Après un accident ou un impact:

Inspectez le cadre attentivement pour voir s'il est endommagé (voir la PARTIE II, section D. Contrôles de sécurité dans votre manuel du propriétaire d'un vélo Cannondale.)

N'utilisez pas votre vélo si vous remarquez un signe d'endommagement, quel qu'il soit : fibres de carbone cassées, éclatées ou délaménées.

LES POINTS SUIVANTS PEUVENT INDIQUER UN DÉLAMINAGE OU UN DOMMAGE :

- Sensation inhabituelle ou étrange au niveau du cadre
- Impression que le carbone est mou au toucher ou que sa forme est altérée
- Bruits de craquement ou autres bruits inexplicables
- Fissures visibles, coloration blanche ou laiteuse de la section de fibres de carbone

SI VOUS CONTINUEZ À ROULER AVEC UN CADRE ENDOMMAGÉ, LES RISQUES DE CASSE DU CADRE AUGMENTENT, ENTRAÎNANT AINSI UN RISQUE DE BLESSURE GRAVE OU MORTELLE POUR L'UTILISATEUR.

L'INOBSERVATION DE CET AVERTISSEMENT PEUT CAUSER UN ACCIDENT, UNE PARALYSIE ET/OU DES BLESSURES GRAVES, VOIRE MORTELLES.

Frein à Disque sur Velos de Route

AVERTISSEMENT

Relatif au freinage conventionnel sur jante, les freins à disques sont moins affectés par l'eau, n'usent pas ou ne chauffent pas les jantes, et donc par conséquent sont plus réguliers. Les freins à disque sont aussi plus puissants.

Pour minimiser le risque de blessures ou accidents :

- Prendre en compte que les vélos de routes ont une surface de contact relativement petite (partie du pneu en contact avec la route). Afin d'utiliser les freins en sécurité et efficacement, vous aurez besoin de plus ou moins de force de freinage dans différentes situations. Vous devez prendre ceci en compte, différents types de routes, les conditions climatiques peuvent influencer sur l'adhérence.
- Les freins à disques sont excellents, mais pas magiques. Prenez les temps de rouler avec vos nouveaux freins à disques dans un environnement à faible risque pour vous y habituer et sentir les performances des freins à disques et pneus.

VOUS POUVEZ ÊTRE SERVERMENT BLESSE, PARALYSÉ OU TUÉ DANS UN ACCIDENT SI VOUS IGNOREZ CE MESSAGE

Couples de serrage

Pour votre sécurité, il est très important que les pièces de fixation (écrous, vis, boulons) de votre vélo soient serrées au bon couple de serrage. Serrer les pièces de fixation au bon couple de serrage est également important pour la durée de vie et les performances de votre vélo. Nous vous conseillons vivement de faire serrer avec une clé dynamométrique toutes les pièces de fixation de votre vélo par votre revendeur. Si vous décidez de serrer les pièces de fixation de votre vélo vous-même, utilisez une clé dynamométrique.



Trouver l'information couple de serrage:

Du fait de la grande variété de vélos et de composants utilisés, une liste des couples de serrage recommandés ne serait plus à jour et ce, avant même d'être publiée. Beaucoup de pièces de fixation devraient être montées avec du frein-filet comme le Loctite®.

Pour déterminer le couple de serrage correct et l'application de frein-filet sur une pièce de fixation, nous vous demandons de contrôler ce qui suit :

- Les marquages sur le composant. Beaucoup de composants sont marqués. Le marquage des produits devient la norme.
- Les spécifications de serrage figurant dans les instructions du fabricant fournies avec votre vélo.
- Les spécifications de serrage listées sur le site Web des fabricants des composants.
- Consultez votre revendeur. Les revendeurs ont accès à des données actuelles et connaissent les couples de serrage adaptés à la plupart des pièces de fixation.

Les symboles suivants sont utilisés dans ce manuel :

Symbol	Nom	Description
	Graisse synthétique NGLI-2	Appliquez de la graisse synthétique NGLI-2
	Gel carbone	Appliquez du gel carbone (pâte de friction) KF115/
	Frein-filet - adhérence moyenne (démontable)	Appliquez de la Loctite 242 (bleue) ou un produit équivalent.

Guidon Aérodynamique

Un cintre aérodynamique ou des extensions de cintre « Triathlon » équipent certains vélos de triathlon ou de compétition. Ils peuvent également être installés en option par les utilisateurs. Vous devez comprendre que lorsque vous roulez avec de telles extensions, les caractéristiques de direction et de freinage du vélo sont affectées négativement. Lorsqu'ils utilisent de telles extensions, la plupart des cyclistes trouvent difficile de regarder en arrière par-dessus leur épaule sans faire d'embarquée ou sans dévier de leur trajectoire par inadvertance. Certains cyclistes trouvent difficile de relever leur tête/cou pour regarder en avant. Veillez à vous exercer à rouler avec des extensions de cintre aéro sur des routes sans danger ni circulation. Habituez-vous à passer de la position aéro avec les mains sur les extensions à la position classique avec les mains sur le cintre et les leviers de frein.

GUIDON DE ROUTE CLASSIQUE



GUIDON AÉRODYNAMIQUE

prolongateurs



leviers de frein

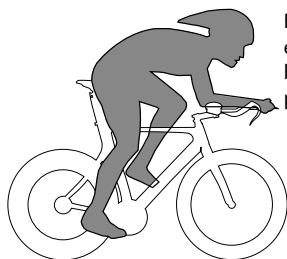

Position plus en avant et plus basse (avec les prolongateurs)

AVERTISSEMENT

N'UTILISEZ PAS LES PROLONGATEURS DE GUIDON SUR DES ROUTES ENCOMBRÉES PAR LA CIRCULATION OU DIFFICILES

Utilisez les prolongateurs de guidon uniquement lorsque la route est libre de tout encombrement automobile, sans dangers et lorsque vous avez suffisamment de visibilité.

Lorsque vous utilisez les prolongateurs, vous devez être conscient que vous privilégiez la vitesse aux dépens de la précision de direction et de la qualité de freinage. Lorsque vous utilisez les prolongateurs, tout changement de direction ou freinage d'urgence pour éviter un danger s'accompagne d'un risque d'accident pouvant provoquer une paralysie et/ou des blessures graves, voire mortelles.

Les guidons aérodynamiques et les prolongateurs ont pour effet de placer votre centre de gravité plus en avant que sur un vélo de route classique, ce qui entraîne les effets suivants :

- Vous risquez d'être éjecté plus facilement vers l'avant si vous freinez trop fort avec les freins avant.
- L'efficacité des freins arrière n'est pas aussi grande qu'avec un vélo de route classique.

Lorsque vous freinez fortement sur un vélo, y compris sur un vélo de triathlon ou de contre la montre, vous devez déplacer votre poids vers l'arrière de manière à pouvoir utiliser les freins avant sans risquer d'être éjecté du vélo. Le fait de déplacer votre poids vers l'arrière a aussi pour effet d'augmenter l'adhérence de la roue arrière et l'efficacité du freinage arrière en cas de freinage brusque ou dans une descente abrupte. Consultez la Section 4C / Partie 1 du Guide d'utilisation de votre vélo Cannondale.

Les guidons aérodynamiques et les prolongateurs de guidon sont prévus pour être utilisés dans les compétitions de triathlon et les épreuves de contre la montre et ne conviennent pas à la conduite en ville ou dans les zones urbaines encombrées, où la circulation automobile oblige le cycliste à effectuer des freinages d'urgence fréquents.

Home-Trainers

Si utilisez un home-trainer qui requiert la dépose de la roue avant et une fixation au niveau des pattes de fourche : assurez-vous de bien serrer le blocage rapide de la fourche ! Sinon, le mouvement relatif usera les pièces et affaiblira, voire endommagera, votre vélo.

Si vous utilisez un home-trainer qui maintient le vélo en serrant le blocage rapide arrière entre deux cônes: retirez le blocage rapide léger fourni avec votre vélo. Remplacez-le par un blocage rapide lourd classique en acier et serrez-le bien! Sinon, le mouvement relatif usera les pièces et affaiblira, voire endommagera, votre vélo. Il faut noter que de nombreux blocages rapides modernes ne pourront pas s'adapter aux cônes de fixation de ce type de home-trainer en raison de formes incompatibles.

Soyez particulièrement vigilant avec un cadre ou une fourche en carbone. La fibre de carbone est un matériau relativement tendre qui ne résiste pas à l'abrasion. S'il y a le moindre mouvement relatif, le carbone s'usera rapidement. Si vous êtes un gros utilisateur de home-trainer, envisagez d'utiliser un vélo ancien : la sueur a un effet corrosif sur les matériaux, et le poids n'est pas un problème. Évitez d'user vos précieux composants.

Demandez conseil à votre revendeur pour choisir le bon Home-Trainer et comment l'utiliser dans les meilleures conditions.

INFORMATION

TRAINERS - En montant incorrectement un vélo dans un home-trainer ou en utilisant un home-trainer non compatible avec le cadre de votre vélo, vous risquez de sérieux dommages.

BIDONS - Un choc, une chute, ou un porte-bidon mal fixé peuvent endommager votre cadre. Ce type de dommage n'est pas couvert par la garantie limitée Cannondale.

Bidons

Des chocs latéraux sur un bidon ou un porte-bidon peuvent endommager les inserts taraudés, en raison de l'effet de levier qui s'exerce sur ces zones de petite dimension. Lors d'une chute, protéger ces inserts filetés sur votre cadre est la dernière chose dont vous vous souciez. Toutefois, pour ranger ou transporter votre vélo, quelques précautions sont à prendre afin d'éviter que le porte-bidon ne soit heurté ou ne subisse une force importante, qui risquerait d'endommager les inserts. Nous vous recommandons de retirer le bidon et le porte-bidon lorsque vous devez transporter votre vélo.

En outre, vérifiez la fixation du porte-bidon ; resserrez les boulons du porte-bidon si nécessaire. Ne roulez pas avec un porte-bidon desserré. Le fait de rouler avec un porte-bidon desserré peut produire un mouvement de ballonnement et des vibrations au niveau du porte-bidon. Un porte-bidon desserré peut endommager l'insert et celui-ci peut finir par être arraché. Il est de possible de réparer un insert branlant, ou d'installer un nouvel insert, uniquement lorsque le cadre n'est pas endommagé. Le remplacement nécessite un outil spécial. Si vous remarquez que l'insert est endommagé, consultez votre revendeur Cannondale pour des conseils et de l'aide.

Montage d'un cadre

Avant de monter un cadre, consultez votre revendeur Cannondale et les fabricants des composants et analysez avec eux votre style de conduite, votre niveau, votre poids ainsi que votre intérêt et votre disponibilité pour l'entretien. Assurez-vous que les composants choisis sont compatibles avec votre vélo et adaptés à votre poids et à votre style de conduite. En règle générale, les composants légers ont une durée de vie moindre. En sélectionnant des composants légers, vous faites un compromis favorisant la haute performance procurée par un poids moindre, au détriment de la longévité. Si vous choisissez des composants encore plus légers, vous devrez les inspecter plus souvent. Si vous êtes un coureur relativement lourd ou si votre style est brutal, d'attaque ou extrême, achetez des composants plutôt résistants.

Lisez et suivez les instructions et recommandations du fabricant de composants.

INFORMATIONS TECHNIQUES

Spécifications

Élément	Caractéristiques
Tube de direction	HAUT : 1 1/8 po., BAS : 1 1/8 po.
Boîtier de pédalier Type / Largeur	PF30A / 73mm
Dérailleur avant	Brasé
Tige de selle : Diam / collier	Tige de selle Superslice / Intégrée
▲ Min. Insert de tige de selle	100mm
▲ Taille de pneu / Max. Largeur de pneu	700x25c
▲ Pneu avant Min. Dégagement	6 mm (Voir page 20)
Freins : Type de fixation / Diam.	Flat Mount : 160 mm ou 140 mm
Axes : Type / Longueur	AVANT : Type boulon ; axe traversant 12 mm, 122 mm M12*P1,0, Longueur du filetage : 11 mm, Tête conique. ARRIÈRE : Type boulon ; axe traversant 12 mm, 167 mm M12*P1,0, Longueur du filetage : 11 mm, Tête conique.
▲ Conformité d'utilisation	ASTM CONDITION 1, Route Haute Performance
▲ POIDS MAX. : Lbs/Kg	Poids total (cycliste + équipement total) : 285/129

Tube de direction

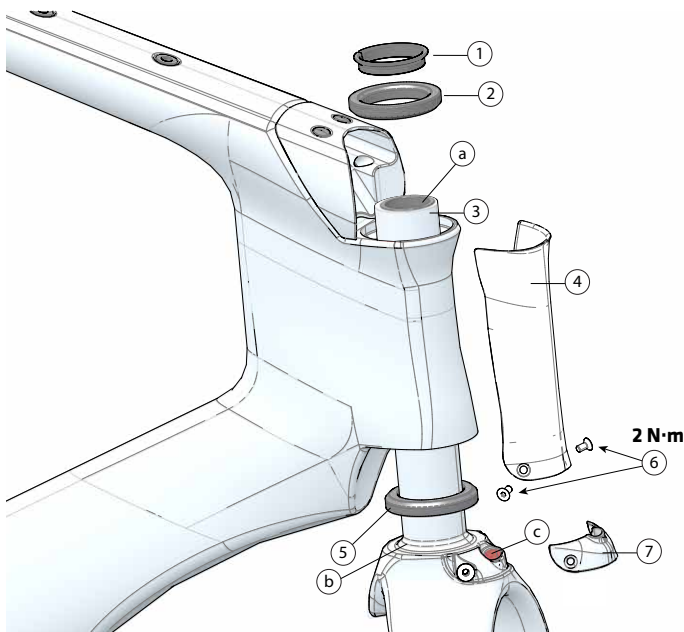

1. Anneau de compression
2. Roulement supérieur
3. Pivot de fourche
4. Bouchon de tube de direction
5. Roulement inférieur
6. Vis
7. Joint

- a. Insert de compression (non amovible)
- b. Cône de fourche (intégré)
- c. Passage de gaine de frein avant

Géométries

- A Longueur du tube de selle
- B Tube supérieur (mesure horizontale)
- C Angle du tube de direction
- D Angle du tube de selle
- E Hauteur de cadre
- F Longueur du tube de direction
- G Empattement
- H Empattement avant
- I Longueur des bases arrière
- J Abaissement du boîtier de pédalier
- K Hauteur du boîtier de pédalier
- L Cintre de fourche
- M Chasse
- N Cote « STACK »
- O Cote « REACH »
- P Cote STACK minimale de l'extension
- Q Cote STACK maximale de l'extension
- R Pad Reach shortest ²
- S Pad Reach longest ²

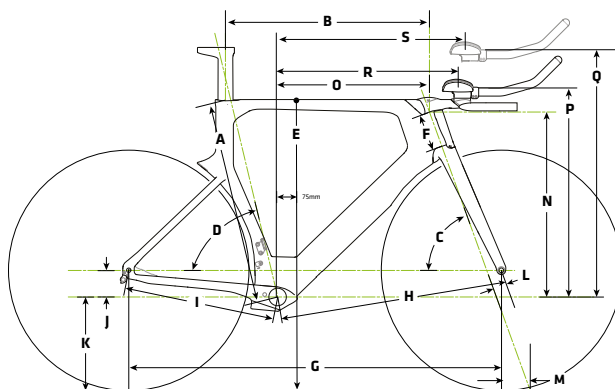

Dimensions = centimètres

cm	50	52	54	56	58
A	51.8	53.6	55.4	57.8	59.7
B	51.5	52.9	54.1	56.4	57.7
C	71.5°	*	*	*	*
D ¹	77.0°	*	*	*	*
E	75.9	77.9	79.9	81.9	83.9
F	5.6	7.7	9.8	11.9	14
G	99.7	101.3	102.7	105.2	106.7
H	59.4	61	62.4	64.9	65.4
I	41.4	*	*	*	*
J	7.3	*	*	*	*
K	26.9	*	*	*	*
L	4.8	*	*	*	*
M	6.4	*	*	*	*
N	46.5	48.5	50.4	52.4	54.4
O	40.8	41.7	42.5	44.3	45.1
P	53	55	57	59	61
Q	62.3	64.3	66.3	68.3	70.3
R	43.9	45.1	46.4	47.6	48.9
S ²	53.1	54.3	55.6	56.8	58.1

Toutes les spécifications sont sujettes à modifications sans avis préalable.

* Indique la même valeur.

¹ Mesure prise au point médian de la tête de tige de selle. La plage est de plus ou moins 1,2 degrés. Voir « Tige de selle, angle du tube de selle »

² La mesure est influencée par la longueur de la potence installée (60 mm, 90 mm, 120 mm).

Fixation de dérailleur arrière

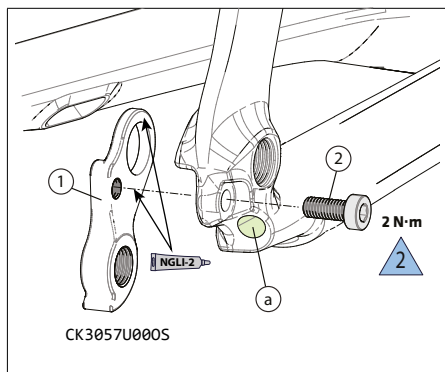

1. Support de dérailleur arrière
2. Vis
- a. Orifice de sortie de câble

Pour remplacer :

Déposez l'axe arrière.

Retirez les vis de fixation et déposez l'ancien support de la patte de dérailleur. Nettoyez la zone autour du support et vérifiez que le cadre n'est pas fissuré ou endommagé. Si vous découvrez que le cadre est fissuré ou endommagé, faites-le vérifier par votre revendeur Cannondale.

Si le support est en bon état, appliquez une mince couche de graisse pour cycles sur les deux côtés du support. Ceci permet de réduire les bruits de craquement pouvant se produire du fait des très légers déplacements entre le support et la patte lorsque le dérailleur est actionné.

Faites glisser la nouvelle patte sur le support. Appliquez de la LocTite sur le filetage de la vis et serrez-la au couple spécifié.

Fixation de dérailleur avant

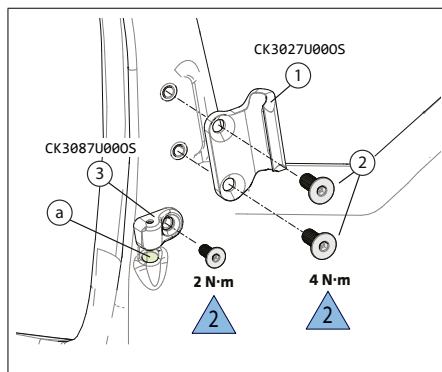

1. Support de dérailleur avant
2. Vis
3. Arrêt de gaine de câble du dérailleur avant
- a. Orifice de sortie de câble

Numero de Serie

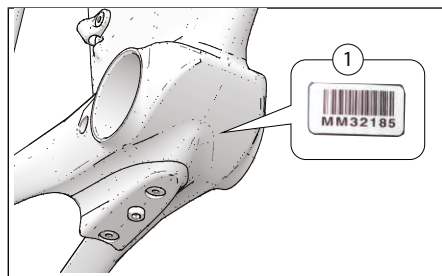

Le numéro de série du vélo (1) est indiqué sur le boîtier de pédalier. C'est un code-barres à 7 caractères Utilisez ce code pour enregistrer votre vélo. Veuillez consulter le Guide d'utilisation de votre vélo Cannondale pour plus d'informations sur l'enregistrement de la garantie.

www.cannondale.com/registerbike/

Boîtier de pédalier - PF30A, 73 mm

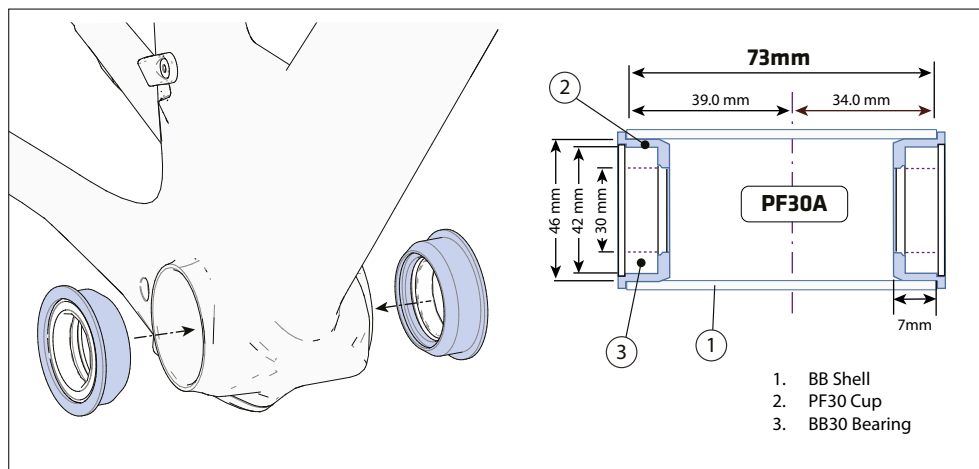

Entretien

De manière générale, l'état des roulements doit être vérifié tous les ans (au minimum), ainsi qu'à chaque opération de montage/démontage ou d'entretien du jeu de pédalier.

Pour effectuer l'inspection, une fois le pédalier retiré, faites tourner la bague de roulement intérieure de chacun des deux roulements pour vérifier qu'elle tourne facilement, sans à-coups et sans bruit. La présence d'un jeu excessif, de points durs ou de corrosion indique qu'un roulement est endommagé.

Dépose

Afin d'éviter d'endommager gravement le cadre, il est important de retirer les systèmes de roulements avec beaucoup de précaution et en utilisant les outils indiqués dans les instructions d'entretien du fabricant. Veillez à extraire les roulements (cuvettes ou adaptateurs) en les chassant bien droit hors du boîtier de pédalier ! Ne forcez pas sur les composants pour les extraire du boîtier de pédalier.

Remplacement

Les roulements PressFit BB30 ne peuvent pas être séparés des systèmes d'adaptateur ou de cuvette qui sont montés emboutis dans le boîtier de pédalier. Par conséquent, les roulements endommagés doivent être entièrement déposés et remplacés.

Avant d'installer un nouveau roulement dans le boîtier de pédalier, nettoyez soigneusement toute la surface intérieure du boîtier de pédalier à l'aide d'un chiffon d'atelier propre et sec. De plus, vérifiez que les surfaces de contact du roulement et du boîtier de pédalier sont

propres et sèches. N'appliquez pas de graisse sur les surfaces.

Suivez les indications du fabricant pour le montage et l'installation du système de roulement. Utilisez un accessoire de pose de roulement, tel que l'outil ParkTool HHP-2. (Site Web : www.parktool.com/product/bearing-cup-press-HHP-2). Choisissez l'adaptateur de pose approprié pour vous assurer que la force montage est appliquée uniquement sur la cuvette et pas sur la partie intérieure du roulement.

Continuez de pousser jusqu'à ce que les deux flasques de cuvette soient en appui sur le bord du boîtier de pédalier.

INFORMATION

Consultez votre revendeur Cannondale au sujet de la qualité et de la compatibilité des composants de remplacement à utiliser. Vérifiez que le système PRESSFIT BB30 est prévu pour être utilisé avec un boîtier de diamètre de 46 mm de diamètre intérieur. Vérifiez les dimensions réelles à l'aide d'un micromètre.

N'utilisez pas de solvant ou de produit chimique pour le nettoyage. Ne retirez pas de matériau du cadre ; ne surfacez pas et ne polissez pas l'intérieur du boîtier de pédalier.

Les dommages éventuels causés au cadre par l'utilisation de composants inappropriés, par une opération d'installation et/ou de dépose effectuée de manière incorrecte, ne sont pas couverts par la garantie.

Tige de selle

Entretien

Déposez régulièrement la tige de selle et l'ensemble du collier pour les nettoyer, inspecter les dommages éventuels, et appliquez une nouvelle couche de graisse et de gel carbone.

Dépose

Pour déposer la tige de selle, utilisez une clé Allen de 4 mm et tournez la clavette de serrage de 4 mm dans le sens contraire des aiguilles d'une montre pour la desserrer. Lorsque la clavette est desserrée, levez simplement la tige de selle pour la sortir du tube de selle. Puis sortez l'ensemble clavette hors de la douille du cadre.

Installation

Avant d'insérer la tige de selle dans le cadre, utilisez un chiffon d'atelier propre pour essuyer tout résidu de gel carbone à l'intérieur du tube de selle. N'utilisez pas de nettoyants aérosols ni de solvants. Appliquez du gel de friction carbone sur la tige de selle et mettez-en une faible quantité à l'intérieur du tube de selle. Nettoyez l'ensemble clavette et graissez légèrement les pièces. Insérez l'ensemble desserré dans le cadre, puis insérez délicatement la tige de selle dans le cadre. Réglez la hauteur de selle, puis serrez la vis de fixation à 4 N·m à l'aide d'une clé dynamométrique.

Longueurs limites d'insertion et mise à dimension d'une tige de selle

La profondeur minimale d'insertion de la tige de selle dans le cadre est de 100 mm. Cette longueur est indiquée par une ligne sur la tige de selle.

La longueur totale de la tige de selle qui peut être insérée dans le cadre sans arriver en butée est d'environ 110 mm. Toutefois, cette longueur peut varier en fonction de la taille du cadre et doit être vérifiée pour chaque cadre. Les cadres de grande taille peuvent recevoir une longueur de tige de selle plus importante que les cadres de petite taille.

Pour vérifier la profondeur, faites glisser avec pré-caution la tige de selle dans le cadre jusqu'à ce qu'elle arrive en butée ; puis remontez-la de 5 mm.

INFORMATION

La tige de selle ne doit pas être laissée en butée dans le cadre. Consultez votre revendeur Cannondale pour effectuer la mise à dimension correcte de votre tige de selle.

Si la tige de selle doit être coupée, utilisez un guide de coupe et une lame de scie carbone. Poncez légèrement les bords de coupe de la tige de selle à l'aide d'un papier abrasif fin. Marquez le nouveau repère minimum d'insertion sur la tige de selle.

AVERTISSEMENT

L'OPÉRATION DE COUPE DE LA TIGE DE SELLE DOIT ÊTRE EFFECTUÉE UNIQUEMENT PAR UN MÉCANICIEN VÉLO PROFESSIONNEL. Une opération de coupe de la tige de selle mal effectuée peut occasionner des dommages et causer un accident.

Angle du tube de selle

L'angle effectif du tube de selle tel qu'il est indiqué dans le tableau de géométrie est mesuré au point médian de la tête de tige de selle. La bride de fixation de la selle peut être déplacée vers l'avant et l'arrière sur la tête de tige de selle, offrant ainsi une plage de réglage de l'angle effectif du tube de selle.

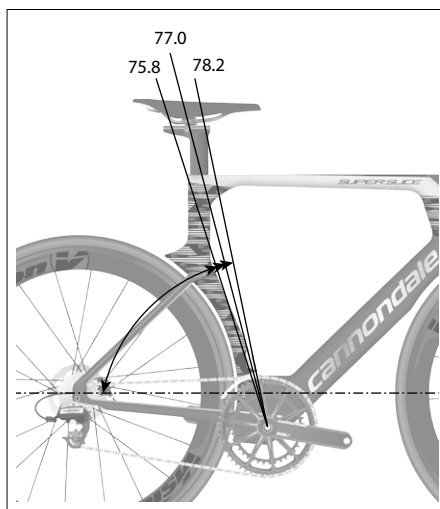

POSITION DU CHARIOT DE SELLE



BRIDE DE TIGE DE SELLE

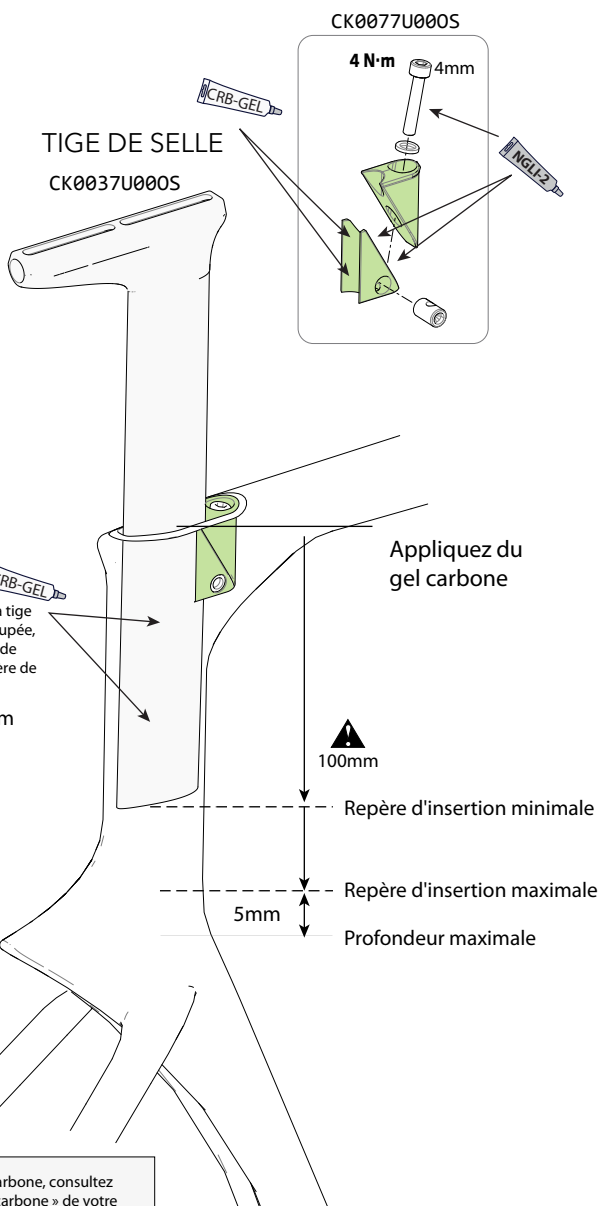

Suggestion d'outils :

Park Tool SG-7.2 Park
Tool CSB-1

Pour plus d'informations sur les tiges de selle carbone, consultez la section « Soins et entretien des tiges de selle carbone » de votre Manuel de l'utilisateur Cannondale.

Cintre/Potence

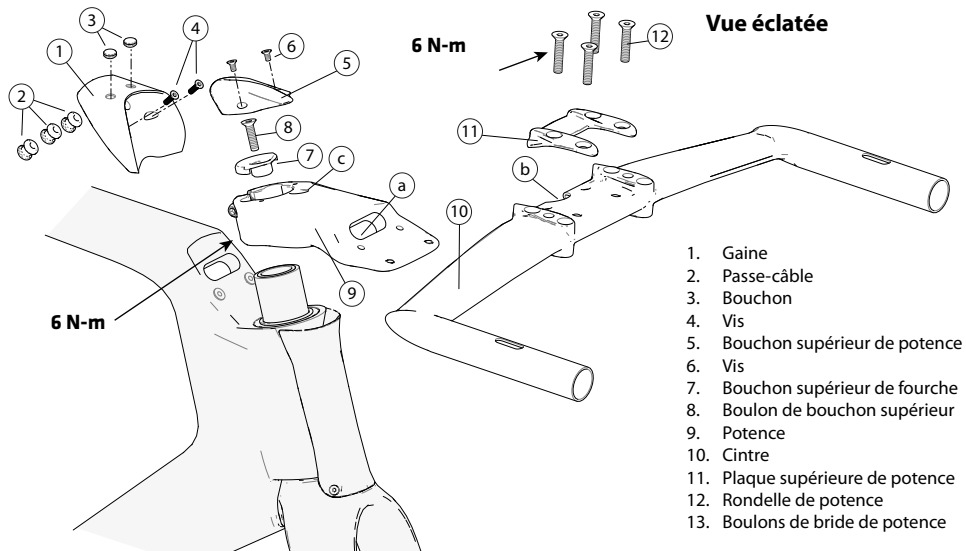

Vue de l'assemblage

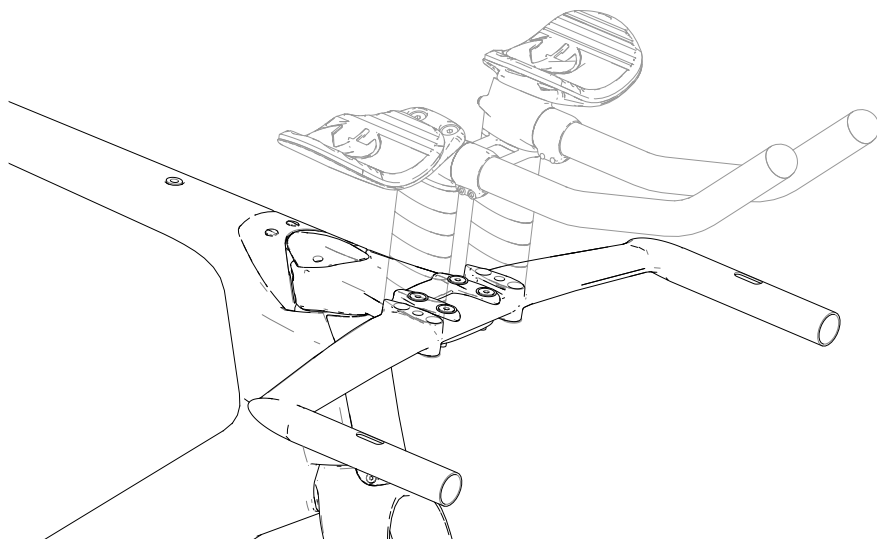

Empilage des bagues d'espacement de repose-bras

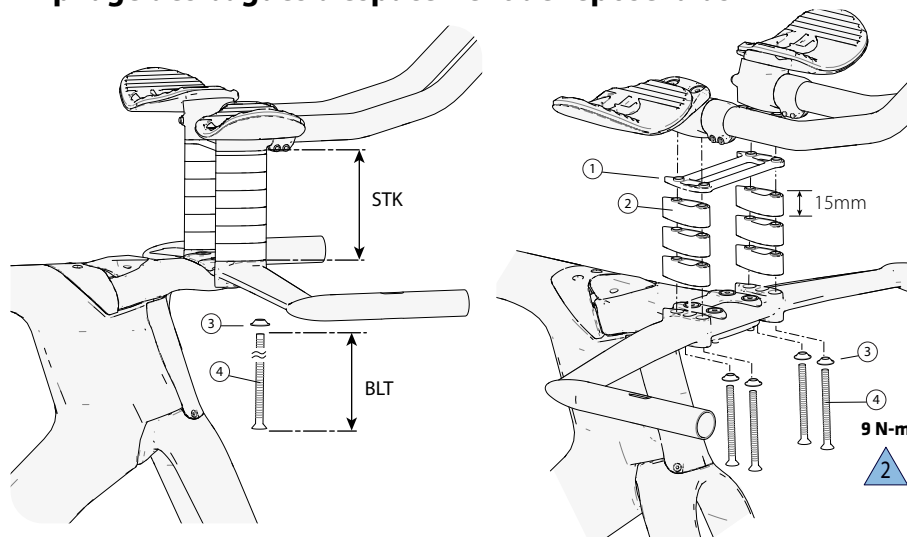

Bagues d'espacement des repose-bras/Longueur de boulon

Hauteur d'empilement des bagues d'espacement de repose-bras - STK	Longueur de boulon correcte - BLN	Nombre de bagues d'espacement de 15 mm (2)	Arceau (1)
0 mm	35mm	0	No
15mm	50mm	1	Yes
30mm	65mm	2	Yes
45mm	80mm	3	Yes
60mm	95mm	4	Yes
75mm	110mm	5	Yes
90mm	125mm	6	Yes

AVERTISSEMENT

Utilisez les longueurs de boulons correctes. Veillez à toujours nettoyer et appliquer de la Loctite 242 sur le filetage des boulons. Serrez au couple spécifié.

cannondale

SUPERSLICE - MANUEL D'UTILISATEUR

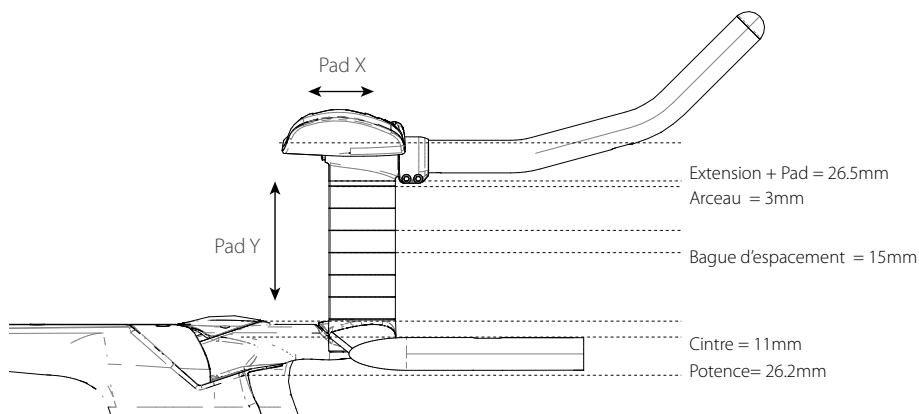

Instructions: 1. Trouvez la valeur « Pad Y » souhaitée dans une ou plusieurs cases de ce tableau. 2. Notez la/les combinaison(s) de cadre(s) et les numéros de bagues d'espacement qui correspondent. 3. Reportez votre/vos taille(s) de cadre dans le tableau Pad X ci-dessous.			Taille de cadre (cm)				
			50	52	54	56	58
Cote STACK (mm)			465	485	505	525	545
Pad Y (mm)	N° BAGUES D'ESPACEMENT	ARCEAU					
	0	NO	530	550	570	590	610
	1	YES	548	568	588	608	628
	2	YES	563	583	603	623	643
	3	YES	578	598	618	638	658
	4	YES	593	613	633	653	673
	5	YES	608	628	648	668	688
6	YES	623	643	663	683	703	

Instructions: 1. Trouvez la cote REACH correspondant à votre taille de cadre dans la ligne « Cote REACH ». 2. Recherchez dans le tableau une ou plusieurs valeurs Pad X qui vous conviennent. 3. Notez la/les longueur(s) de potence et la/les position(s) Pad correspondantes.			Taille de cadre (cm)				
			50	52	54	56	58
Cote REACH (mm)			392	404	417	429	442
Pad X (mm) 60 Stem = 62.5 90 Stem = 92.5 120 Stem = 122.5	60	Pad Rear, Pad Forward	439, 471	451, 483	464, 496	476, 508	489, 521
	90	Pad Rear, Pad Forward	469, 501	481, 513	494, 526	506, 538	519, 551
	120	Pad Rear, Pad Forward	499, 531	511, 543	524, 556	536, 568	549, 581

Tableau : Pad X, Pad Y

Remarque : il s'agit des mêmes données figurant dans les tableaux Pad X et Pad Y (page précédente). Ici, les informations sont présentées de manière semi-graphique pour montrer le chevauchement possible des valeurs Pad Y avec différentes combinaisons de tailles de cadre et de composants.

Instructions :

- Commencez par repérer votre valeur Pad Y (colonne de gauche).
- Trouvez la valeur Pad X correspondante par croisement. Remarque : plusieurs combinaisons cadre/potence peuvent fournir la même valeur Pad X.
- Consultez les deux tableaux précédents pour déterminer le cadre, la potence et les bagues d'espacement nécessaires pour obtenir les valeurs Pad X et Pad Y souhaitées.

	Taille de cadre (cm)																
	50			52			54			56			58				
Stem Length (mm)	60	90	120	60	90	120	60	90	120	60	90	120	60	90	120		
Pad Y (mm)	Pad X (mm) (Pad Rear, Pad Forward)																
703															489, 521	519, 551	549, 581
688															489, 521	519, 551	549, 581
683											476, 508	506, 538	536, 568				
673															489, 521	519, 551	549, 581
663							464, 496	494, 526	524, 556								
658															489, 521	519, 551	549, 581
653											476, 508	506, 538	536, 568				
648							464, 496	494, 526	524, 556								
643				451, 483	481, 513	511, 543									489, 521	519, 551	549, 581
638											476, 508	506, 538	536, 568				
633							464, 496	494, 526	524, 556								
628				451, 483	481, 513	511, 543									489, 521	519, 551	549, 581
623	439, 471	469, 501	499, 531								476, 508	506, 538	536, 568				
618							464, 496	494, 526	524, 556								
613				451, 483	481, 513	511, 543											
610															489, 521	519, 551	549, 581
608	439, 471	469, 501	499, 531								476, 508	506, 538	536, 568				
603							464, 496	494, 526	524, 556								
598				451, 483	481, 513	511, 543											
593	439, 471	469, 501	499, 531														
590											476, 508	506, 538	536, 568				
588							464, 496	494, 526	524, 556								
583				451, 483	481, 513	511, 543											
578	439, 471	469, 501	499, 531														
570							464, 496	494, 526	524, 556								
568				451, 483	481, 513	511, 543											
563	439, 471	469, 501	499, 531														
550				451, 483	481, 513	511, 543											
548	439, 471	469, 501	499, 531														
530	439, 471	469, 501	499, 531														

Passage interne

Cette illustration est une vue simplifiée du système de passage interne des câbles dans le cintre.

AVERTISSEMENT

Les orifices existant sur le cadre, le cintre, la potence et toute autre partie **NE DOIVENT PAS** être modifiées, coupées, percées ou agrandies. L'installation des systèmes de changement de vitesse (éléments mécaniques, fils, connecteurs et commandes) doit être effectuée dans l'espace disponible et sans modification.

Les recommandations pour l'installation de système de passage de vitesse spécifiques, veuillez-vous référer à la page « Tech Support » sur le site internet www.cannondale.com

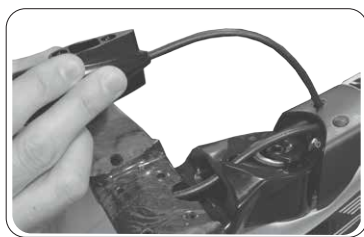
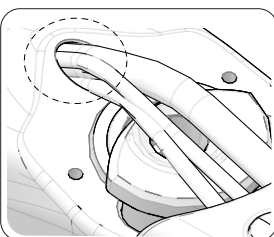

REMARQUE

Veillez à laisser suffisamment de mou au niveau de l'orifice de la potence afin de permettre un degré de mouvement suffisant sans coincer les câbles et les fils.

Les œillets passe-fil permettent de réduire le frottement causé par le passage des câbles dans le cadre.

Pour les systèmes de changement de vitesse mécaniques, les câbles de commande sortant par l'arrière de l'extension de cintre pénètrent dans le tube supérieur avec les bouchons retirés.

Shimano Di2- Batterie

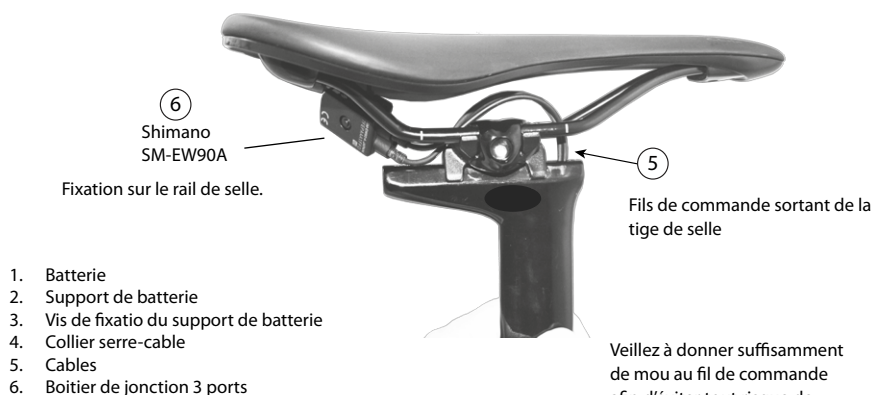

Veillez à donner suffisamment de mou au fil de commande afin d'éviter tout risque de déconnexion accidentelle lors du réglage de la tige de selle.

La batterie est tout d'abord attachée au support à l'aide des attaches de câble.

Puis la batterie et le support sont fixés sur le bouchon du cadre.

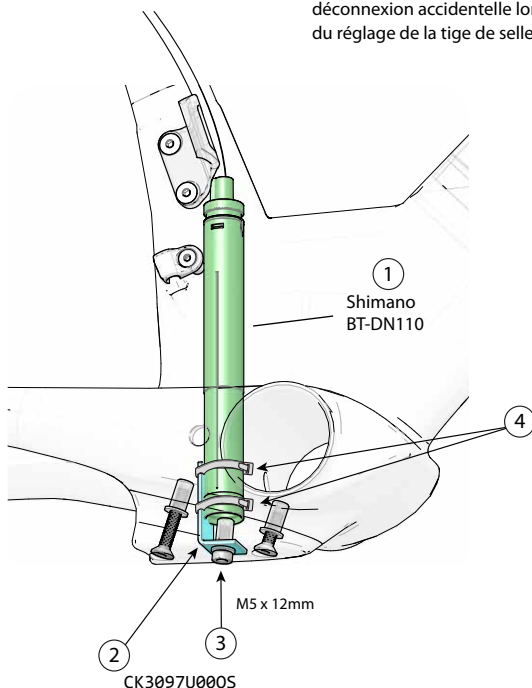

Pièces de rechange - Cadre/Fourche

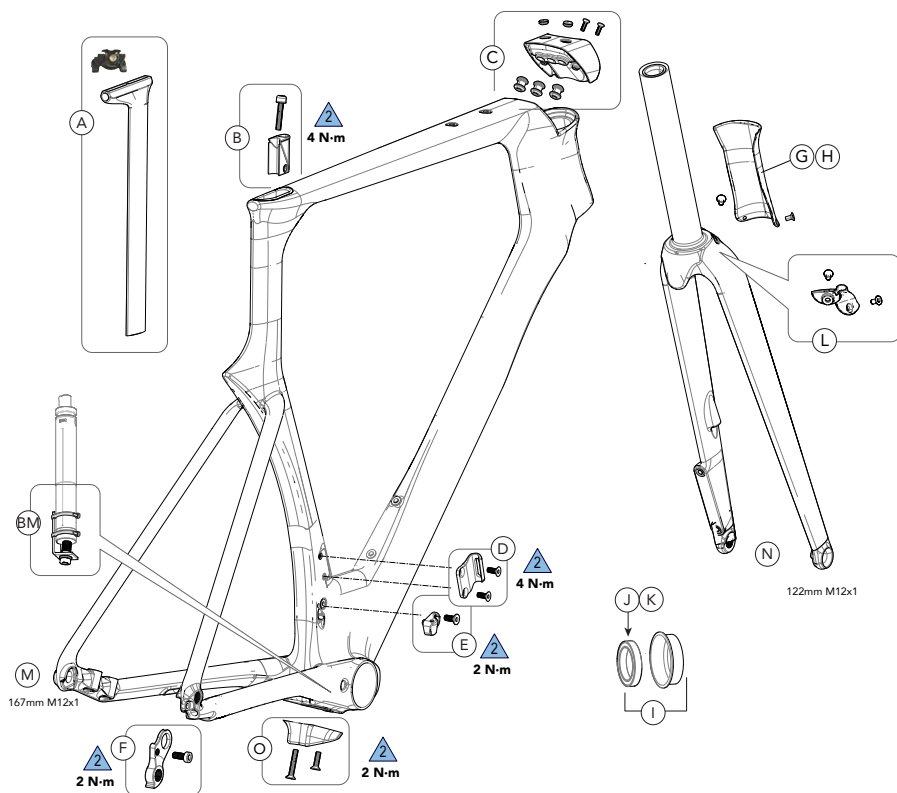

ID	Part Number	Description
A	CK0037U000S	Superslice Seatpost
B	CK0077U000S	Superslice Seatpost Binder
C	CK3137U000S	Superslice Top Tube Cable Guide
D	CK3027U000S	Superslice Front Derailleur Mount
E	CK3087U000S	Superslice Front Derailleur Cable Stop
F	CK3057U000S	Derailleur Hanger TA ST SS 014
I	KP197/SRM	PF30 Bottom Bracket Cups & Bearings
J	K22037	BB30 Bearing Blue (QTY=24)
K	KB6180/	BB30 Bearing Blue (QTY=2)
L	K34059	SuperSlice Headtube Cap.
M	CK8027U000S	Rear Thru Axle Super Slice
N	CK8067U000S	Front Thru Axle Super Slice

ID	Part Number	Description
BM	CK3097U000S	Di2 Bracket (battery)
O	CK3097U000S	Superslice Bottom Bracket Cover
G	CK3127U1050	Superslice Headtube Shroud BLK 50
	CK3127U1052	Superslice Headtube Shroud BLK 52
	CK3127U1054	Superslice Headtube Shroud BLK 54
	CK3127U1056	Superslice Headtube Shroud BLK 56
	CK3127U1058	Superslice Headtube Shroud BLK 58
	CK3127U8050	Superslice Headtube Shroud REP 50
H	CK3127U8052	Superslice Headtube Shroud REP 52
	CK3127U8054	Superslice Headtube Shroud REP 54
	CK3127U8056	Superslice Headtube Shroud REP 56
	CK3127U8058	Superslice Headtube Shroud REP 58

Pièces de rechange - Cintre/Potence

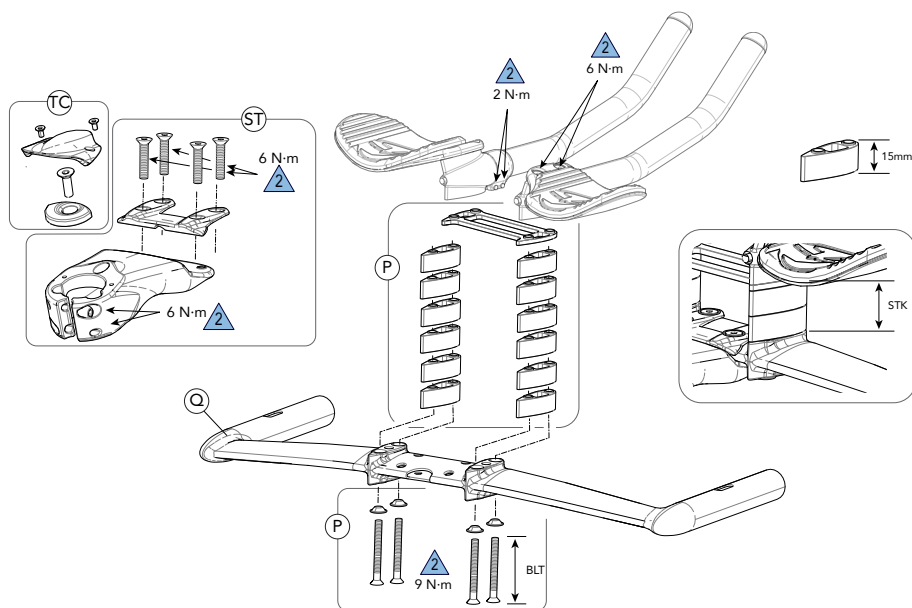

ID	Part Number	Description
TC	KP476/	Kit, Preload Cap, Super Slice
ST	CK0097U0020	Superslice Stem 120mm
	CK0097U0060	Superslice Stem 60mm
	CK0097U0090	Superslice Stem 90mm
P	CK0107U000S	Superslice Stack Spacers
Q	CK0117U000S	Superslice Base Bars - 380mm

Dégagement de pneu

AVERTISSEMENT

LA DISTANCE MINIMALE ENTRE LE PNEU ET LE CADRE DOIT ÊTRE MAINTENUE.

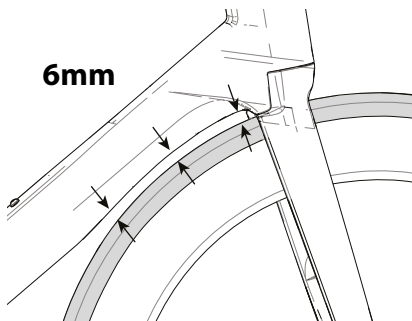

Si le dégagement du pneu est inférieur à la valeur minimale spécifiée, le pneu en rotation pourrait venir frotter contre le cadre et bloquer subitement la roue. Ceci peut avoir pour effet d'éjecter le cycliste ou de provoquer une perte de contrôle du vélo et un accident. Le frottement d'un pneu sur le cadre peut aussi provoquer des dommages au cadre. Non couvert par la garantie limitée.

Pour mesurer le dégagement :

1. Gonflez le pneu à la pression maximale indiquée sur le flanc du pneu.
2. Mesurez la distance libre entre le pneu et le cadre. Effectuez la mesure sur toute la zone pouvant être affectée. Voir les flèches.
3. Si le dégagement de pneu mesuré est inférieur à la valeur spécifiée, le pneu n'est pas compatible et ne doit pas être utilisé.

L'INOBSERVATION DE CES RECOMMANDATIONS PEUT CAUSER UN ACCIDENT, UNE PARALYSIE ET/OU DES BLESSURES GRAVES, VOIRE MORTELLES.

WWW.CANNONDALE.COM

© 2018 Cycling Sports Group

SuperSlice - Supplément au manuel de l'utilisateur

134920 Rev. 1

CANNONDALE USA

Cycling Sports Group, Inc.
1 Cannondale Way,
Wilton CT, 06897, USA
1-800-726-BIKE (2453)
www.cannondale.com

CANNONDALE EUROPE

Cycling Sports Group Europe, B.V.
Hanzepoort 27, 7575 DB, Oldenzaal
www.cannondale.com/europe/contact

CANNONDALE UK

Cycling Sports Group
Vantage Way, The Fulcrum,
Poole, Dorset, BH12 4NU
+44 (0)1202732288
sales@cyclingsportsgroup.co.uk



CYCLING SPORTS GROUP