



CLAYMORE.
OWNER'S MANUAL SUPPLEMENT.

cannondale

CLAYMORE

OWNER'S MANUAL SUPPLEMENT

DEUTSCH

ÜBER DIESEN NACHTRAG

Die Nachträge zum Cannondale-Handbuch beinhalten wichtige modellspezifische Sicherheits-, Wartungs- und technische Informationen. Sie dienen nicht als Ersatz für Ihr Cannondale-Handbuch.

Dieser Nachtrag ist möglicherweise nur einer von mehreren zu Ihrem Rad. Prüfen Sie bitte, ob Ihnen alle Nachträge vorliegen, lesen und befolgen Sie bitte alle.

Für den Fall, dass Sie ein Handbuch oder einen Nachtrag benötigen oder eine Frage zu Ihrem Fahrrad haben, so nehmen Sie bitte gleich Kontakt mit Ihrem Cannondale-Händler auf oder rufen unter einer der Nummern, die auf der Rückseite der Anleitung stehen, an.

Von unserer Website können Sie alle Cannondale-Handbücher bzw. Nachträge im Adobe Acrobat PDF-Format herunterladen: <http://www.cannondale.com/>.

IHR CANNONDALE-HÄNDLER

Um sicherzustellen, dass Ihr Fahrrad korrekt gewartet und repariert wird und dass die entsprechenden Garantien erhalten bleiben, sollten Sie alle Wartungs- und Reparaturarbeiten ausschließlich von Ihrem autorisierten Cannondale-Händler durchführen lassen.

HINWEIS

Nicht autorisierte Wartungs- und Reparaturarbeiten oder Ersatzteile können gravierende Schäden verursachen und Ihre Garantie erlöschen lassen.

SICHERHEITSINFORMATION

VERWENDUNGSZWECK



Der Verwendungszweck für alle Modelle entspricht der ASTM CONDITION 4, OverMountain

ACHTUNG

MACHEN SIE SICH MIT IHREM FAHRRAD UND DESSEN VERWENDUNGSZWECK VERTRAUT. DIE BENUTZUNG DES FAHRRADES AUSSERHALB DES VERWENDUNGSZWECKS IST GEFÄHRLICH.

Für mehr Informationen über den Verwendungszweck und die Einsatzbedingungen 1-5 lesen Sie bitte vorliegende Gebrauchsanweisung sorgfältig durch.

KABELFÜHRUNG

Identifikation

1. Hinteres Schaltwerk
2. Vorderes Schaltwerk
3. Hinterbremse
4. Shock Remote
5. Remote für Sattelstütze

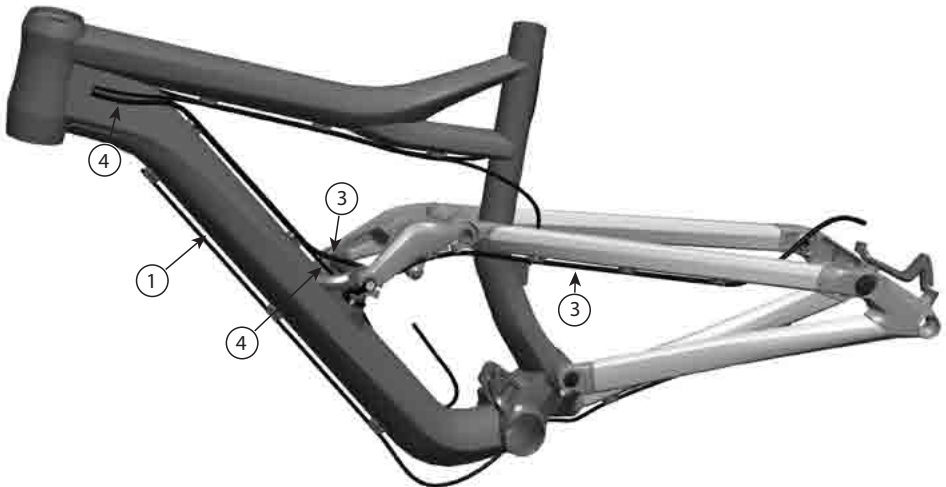
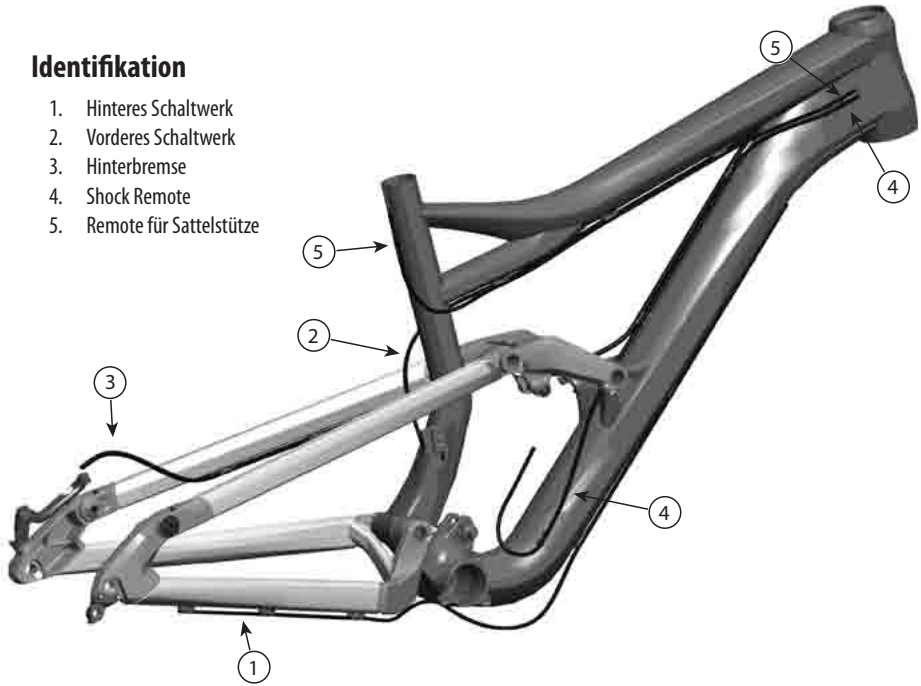

TRETLAGER (BOTTOM BRACKET/ BB)

Das Tretlagergehäuse ist kompatibel mit BB30 Standard. Siehe <http://www.bb30standard.com/>.
Der BB-Adapter aus SI ermöglicht die Verwendung einer Standard-BB-Kurbelgarnitur English/73mm.

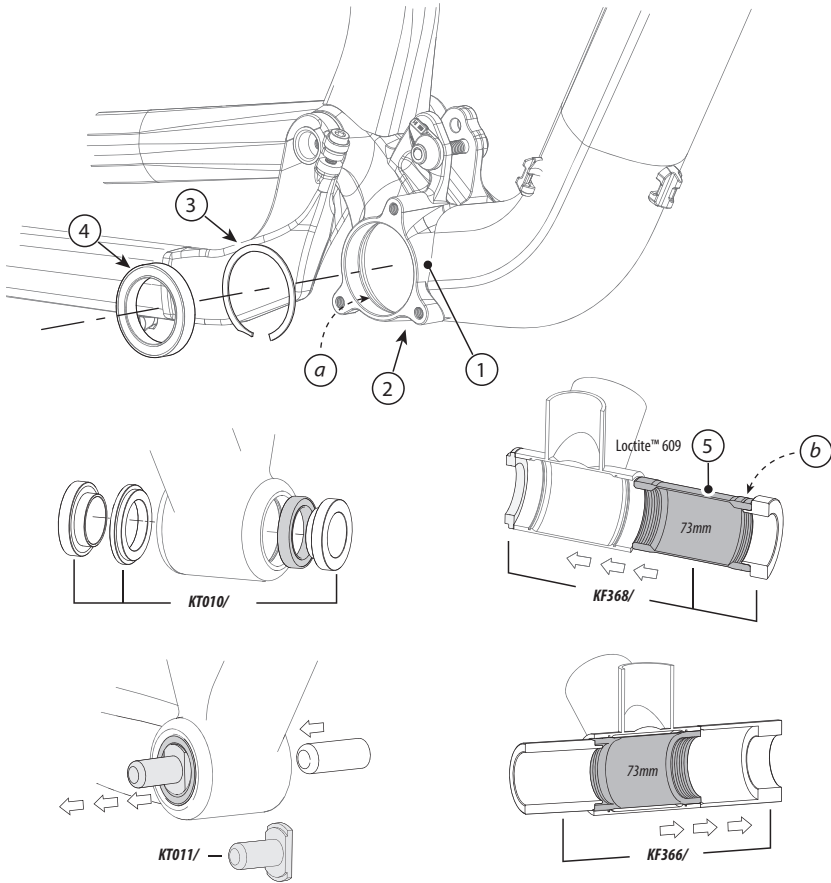

Bezeichnung

- | | |
|-------------------------------|---|
| 1. Tretlagergehäuse | a. BB Circlip Groove (BB Sicherungsring-Nut) |
| 2. ISCG03 Mount (Befestigung) | b. Adapter Drive-Side Groove Adapter (AdapterAntriebsseite Nut) |
| 3. Circlip (Sicherungsring) | |
| 4. Lager | |
| 5. 73mm Adapter | |

Wartung der Lager

Überprüfen Sie den Zustand der Lager (mindestens) einmal jährlich und zusätzlich jedes Mal dann, wenn die Kurbelgarnitur montiert, demontiert oder gewartet wird. Bei vorheriger Entfernung der Kurbelgarnitur rotieren Sie anschließend den Lagerinnenring der beiden Lager, die Drehbewegung sollte glatt ablaufen. Im Gehäuseinneren sollte weder Spiel noch Bewegung sein. Wenn ein Lager beschädigt ist, ersetzen Sie beide Lager.

Der Aus- und Einbau der Lager (Nur durch professionelle Fahrrad Mechaniker)

Bauen Sie die alten Lager mit dem dafür bestimmten Werkzeug **KT011** aus.

Montieren Sie die Lager mit einem Einpresswerkzeug und dem Werkzeug **KT010/**. Reinigen Sie das Innere der Schale auf der Innenseite mit einem hochwertigen Fahrradlagerfett. Drücken Sie ein Lager nach dem anderen hinein. Drücken Sie die Lager jeweils gegen den Sicherungsring, bis sie festsitzen. Tragen Sie zum Schutz gegen Feuchtigkeit nach der Installation eine dünne Schicht hochwertigen Fahrradlagerfetts jeweils auf beiden Seiten des Lagers auf.

TIPP: Nur wenn ein Sicherungsring beschädigt ist, muss dieser beim Ausbau der Lager mit ausgebaut werden. Verwenden Sie einen kleinen dünnen Schraubenzieher, oder fassen Sie den Haken an dessen Ende und heben ihn aus der Nut und schieben Sie den Sicherungsring gegen den Uhrzeigersinn.

Adapter Aus- und Einbau (Nur durch professionelle Fahrrad Mechaniker)

Entfernen Sie für die Installation zuerst das Lager und die Sicherungsringe und reinigen Sie die Innenseite von Tretlagergehäuse und Adapter. Verwenden Sie einen sauberen, mit etwas Alkohol getränkten, fusselfreien Lappen. Tragen Sie den Schraubenkleber Loctite™ 609 sorgfältig auf die entsprechenden Stellen des Lagers, der Hülse und der Adapter auf. Installieren Sie den Adapter mittels Einpresswerkzeug und mit dem Installations-Werkzeug **KF368/**. Die Adapternut muss auf der Tretlager-Antriebsseite angebracht werden. Drücken Sie, bis die Nut-Seitenfläche mit der Antriebsseite der Schale bündig ist. Den Loctite-Schraubenkleber sollten Sie vor der Installation der Standard-Tretlagerkurbel mindestens 12 Stunden lang (bei ca. 22 ° Celsius) trocknen lassen. Befolgen Sie die Anweisungen aus dem Handbuch für den Schraubenkleber (Loctite Technical Data Sheet) <http://tds.loctite.com/tds5/docs/609-EN.PDF>

Verwenden Sie zum Entfernen das Werkzeug **KF366/** mit einem Steuersatz-Lager. Werkzeugposition wie angezeigt. Nach dem Ausbau und vor dem Neueinbau der Sicherungsringe und Lager ist es notwendig, sämtliche Loctite-Kleberückstände zu beseitigen. Verwenden Sie Loctite 768. Verwenden Sie einen Zahnstocher, um den verbliebenen Klebstoff aus den Rillen zu entfernen. **Für weitere Hilfe zur Beseitigung von Loctite-Rückständen** siehe: <http://tds.loctite.com/>

HINWEIS

LAGER – Ein häufiger Wechsel von unbeschädigten Lagern oder eine Routine-Erneuerung ist nicht zu empfehlen. Wiederholter Aus- und Wiedereinbau der Lager kann zu Schäden im Lagerinneren führen und somit zu einer schlechten Einpassung der Lager. Bitte das Tretlagergehäuse nicht abschleifen, abfräsen oder bearbeiten. Dies kann zu schweren Schäden führen und den Fahrradrahmen möglicherweise zerstören.

Adapter - Verwenden Sie nur das von Cannondale empfohlene Adapter-Werkzeug. Andere verfügbare Adapter-Werkzeuge können Schäden verursachen. Siehe Abschnitt „Ersatzteile“. Ein Adapter ist kein „Reparatur“-Teil, so dass die Tretlagergehäuse in einwandfreiem Zustand sein müssen. Wiederholter Aus- und Wiedereinbau eines Adapters bzw. unsachgemäße Verwendung von Werkzeugen sollte vermieden werden und kann zu Schäden führen.

Loctite 609 - Längerer Kontakt mit der Rahmenoberfläche kann zu Verfärbungen oder Schäden führen. Achten Sie darauf, Spritzer sofort abzuwischen und entfernen Sie alle Reste des Compound-Klebers, die in Kontakt mit den lackierten Oberflächen gelangt sind.

Es muss vermieden werden, die Innenseite des Gehäuses durch Schnitte, Schleifen oder Behandlung mit Scheuermitteln zu beschädigen.

Wir empfehlen dringend, diese Prozeduren von einem autorisierten Cannondale-Händler durchführen zu lassen. Schäden, die durch unsachgemässen Ein- oder Ausbau entstehen, sind nicht durch die Garantie abgedeckt.

SHOCK LINK (WIPPE)

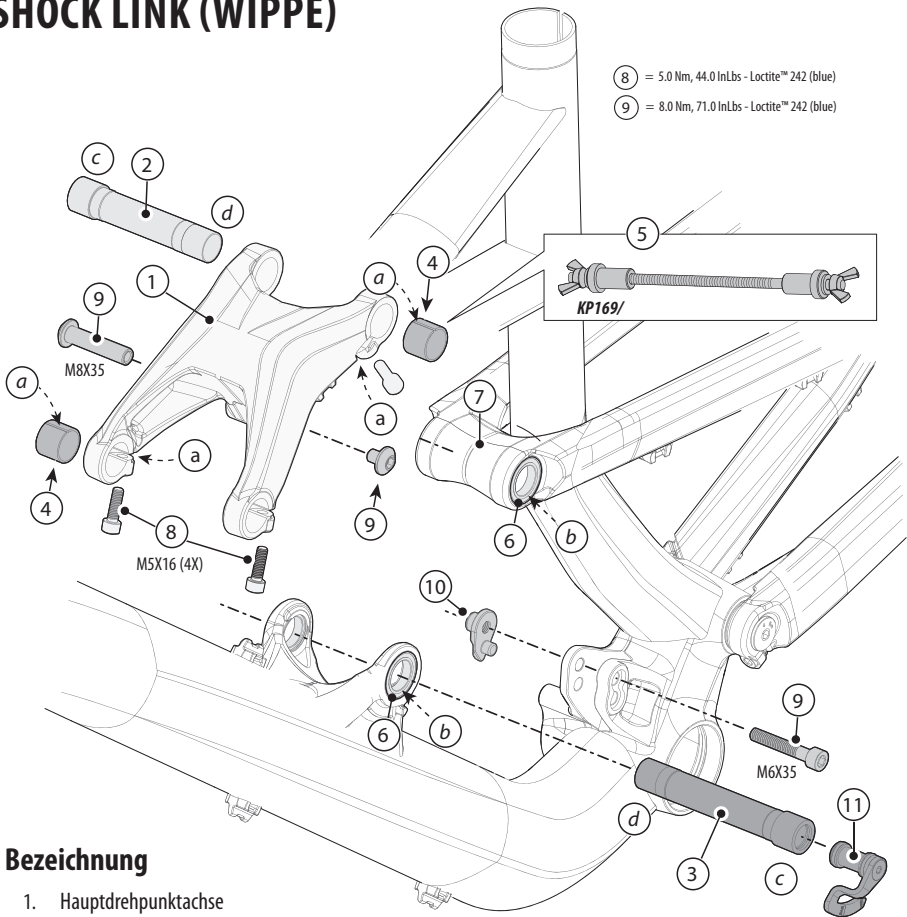

8 = 5.0 Nm, 44.0 InLbs - Loctite™ 242 (blue)

9 = 8.0 Nm, 71.0 InLbs - Loctite™ 242 (blue)

Bezeichnung

1. Hauptdrehpunktachse
2. FD Adapter (S3)
3. FD Befestigungsschraube
4. Main Shim (Ausgleichscheibe)
5. Klemmschrauben
6. Bearing (Führungslager)
7. (61802-2RS, 15X24X5)
8. Kettenstreb
9. Klemmschrauben
10. Gegenhalter
11. Negativfederwegsanzeig
- a. Innenring des Lagers
- b. „breites Ende“
- c. „schmales Ende“
- d. small end

Achten Sie darauf, die Verbindungsklemmschrauben vor der Montage zu lösen.

Prüfen Sie vor der Montage alle Lager auf ihren guten Zustand. Wenn nötig auswechseln.

Reinigen Sie sie und tragen Sie Schraubenkleber Loctite 242 (blau) auf die Schraubengewinde auf.

Ziehen Sie mit 5 Nm, 44 InLbs fest an.

Nach der Reinigung tragen Sie ein wenig Fett auf die Achsen und auf die wichtigsten Abstandsscheiben auf.

Schieben Sie die Unterrohr- Link-Achse und SS-Hebelachse, wie abgebildet an den einander gegenüberliegenden Seiten des Links ein.

Führen Sie die Kabel sauber um den Drehpunkt. Siehe „Kabel Führung“.

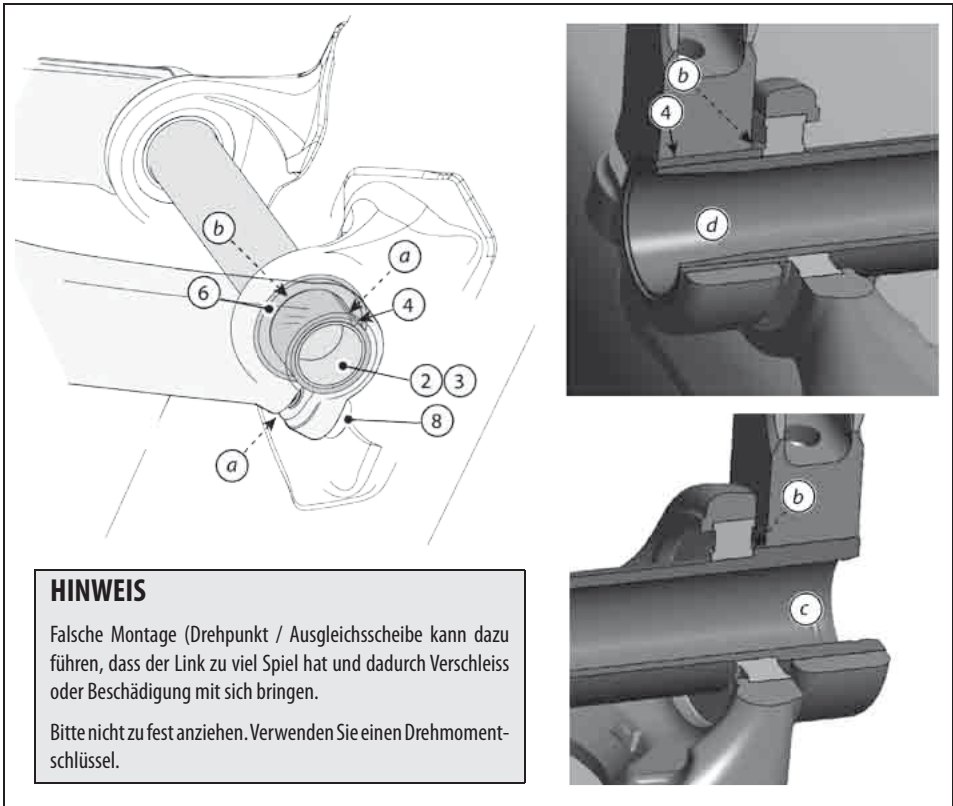

Verwenden Sie bitte das **KP169**/Presswerkzeug, um Linkbolzen und die Buchsen wie oben zu sehen zusammen zu pressen. Bevor Sie die Klemmschrauben anziehen, stellen Sie sicher, dass sowohl die Buchsen als auch die Achse am Lager anliegen und der Abstand zwischen Lager und Link auf beiden Seiten gleich ist. Solange die Linkschrauben noch nicht angezogen sind, können sie Link mittig ausrichten.

Anleitung zur Sag Anzeige

Die Sag Indicator wird auf der linken Seite in die untere Linkaxe montiert.

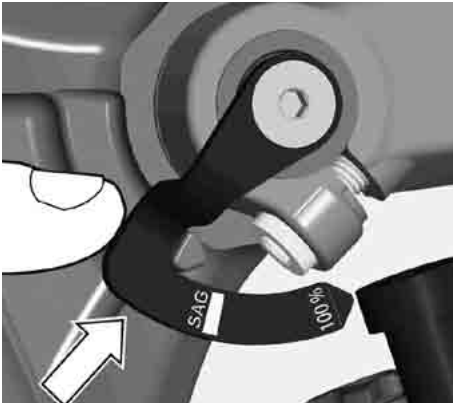

1. Befüllen Sie den Dämpfer. Siehe Seite 16.
2. Stellen Sie den Sagarm auf den Saganschlag, wie oben zu sehen.
3. Setzen Sie sich auf das Rad und stellen die Füße auf die Pedale. Nehmen Sie die Fahrposition ein.
4. Steigen Sie vom Rad. Prüfen Sie wie hoch die Saganzeige ausgeschlagen ist. Sie sollte nicht mehr als 33%-40% ausgeschlagen sein. Siehe Abbildung.



Falls der Arm über die Sag-Marke in Richtung „100%“ Marke geht, haben Sie mehr als 33-40% SAG (siehe oben). Für mehr SAG gehen Sie in der Luftdrucktabelle eine Zeile nach unten – für weniger SAG eine Zeile nach oben.

Die SAG-Anzeige kann einfach durch Herausziehen aus der Achse abgebaut werden.

Wechseln der Dämpferposition/Tretlagerhöhe

Die Höhe des Tretlagers wird durch die Position des Dämpfers beeinflusst. Bitte lesen Sie das Kapitel „**Geometrie**“ in diesem Buch um sich über die Auswirkung der Position der unteren Dämpferschraube (Hi oder LO) zu informieren.

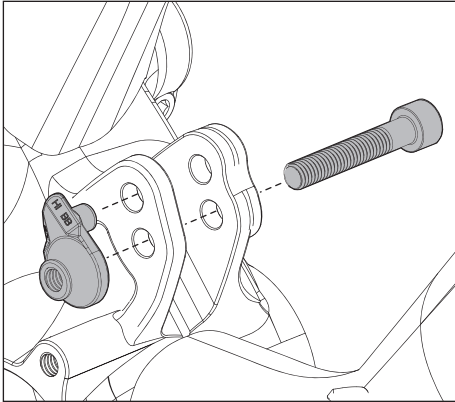

Positionieren Sie den Gegenhalter wie gezeigt um das Tretlager zu erhöhen.

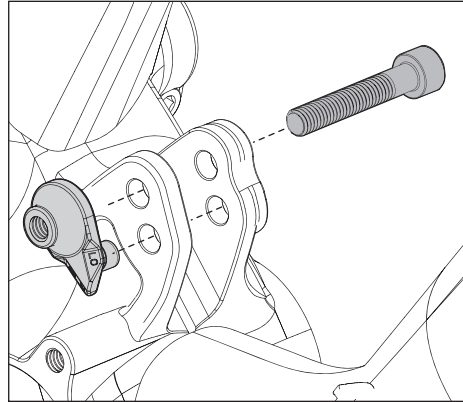

Positionieren Sie den Gegenhalter wie gezeigt um das Tretlager abzusenken.

HAUPTDREHPUNKT

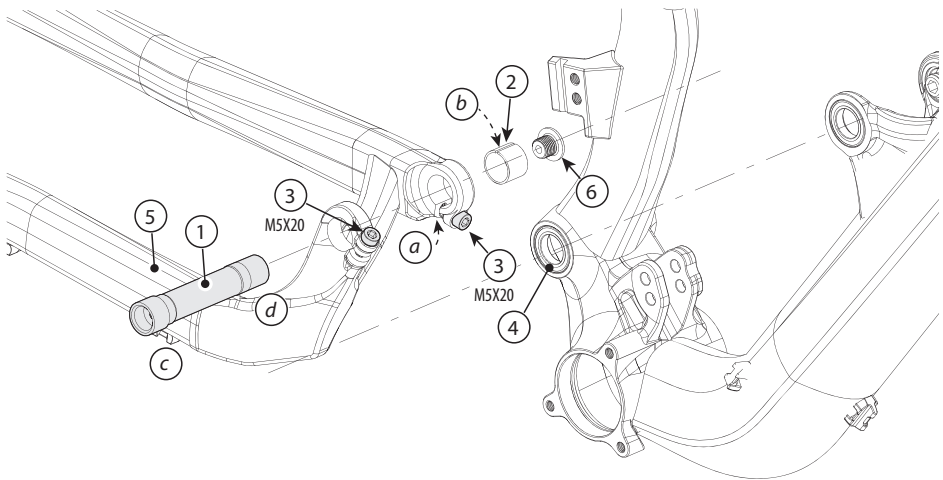

Bezeichnung

- | | |
|---|---------------------------|
| 1. Hauptdrehpunkt | 6. Hauptdrehpunktschraube |
| 2. Main Shim (Ausgleichscheibe) | a. Gap (Spalt) |
| 3. Klemmschrauben | b. Innenring des Lagers |
| 4. Bearing (Führungslager) (61802-2RS, 15X24X5) | c. „breites Ende“ |
| 5. Kettenstrebe | d. „schmales Ende“ |

Lockern Sie die Klemmschrauben immer zuerst.

Prüfen Sie vor der Montage alle Lager auf ihren guten Zustand. Wenn nötig auswechseln.

Wischen Sie immer sauber und tragen Sie dann Loctite 242 (blau) Schraubkleber auf die Schraubengewinde auf.

Immer mit einem Drehmomentschlüssel mit 5 Nm festziehen, 44 InLbs.

HINWEIS

Falschinstallation von Abstandscheiben kann zu Spiel im Link führen und dadurch zur schnelleren Abnutzung oder Beschädigung.

Die Klemmschrauben dürfen nicht zu fest angezogen werden.

AUSFALLENDEN

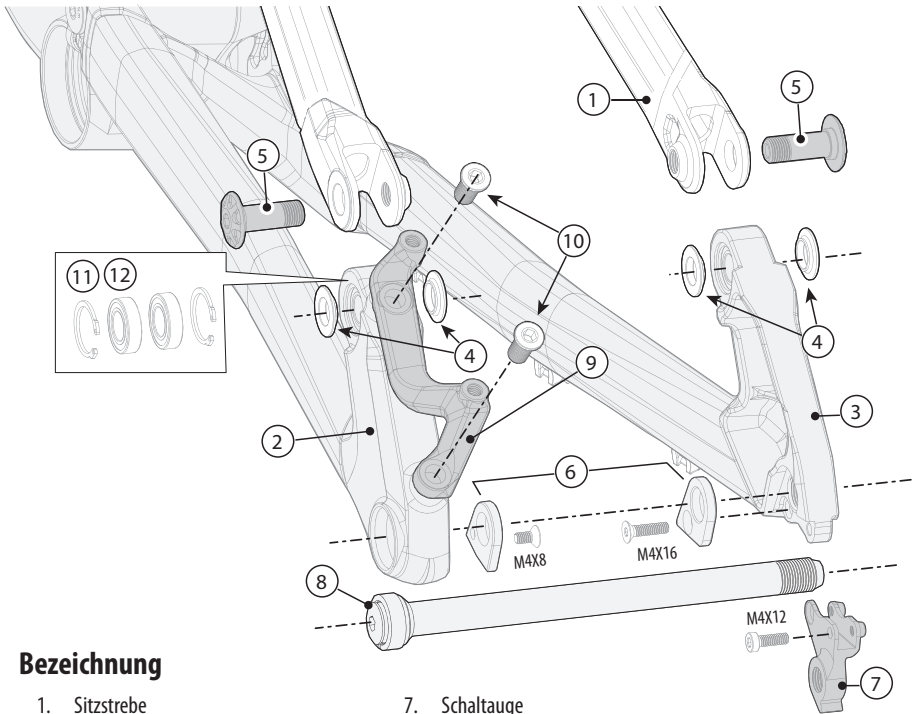

Bezeichnung

- | | |
|--|--------------------------------|
| 1. Sitzstrebe | 7. Schaltauge |
| 2. linkes Ausfallende | 8. 12mm Hinterrad Steckachse |
| 3. rechtes Ausfallende | 9. Adapter für Scheibenbremsen |
| 4. Drehpunkt-Abstandhalter | 10. 16mm Kettenblattschrauben |
| 5. Achsbolzen Drehpunkt | 11. Sprengring |
| 6. Spacer zum Einbau einer 135mm Hinterradnabe | 12. Lager |

Inspizieren Sie vor der Befestigung die Lager, um sicherzustellen, dass sie in guten Zustand sind. Überprüfen Sie die Sattelstreben.

Wenn die Lager beschädigt sind, entfernen Sie diese und ersetzen Sie sie. Setzen Sie immer das schmale Ende des Drehpunkt-Abstandshalters in die Lager ein.

Die flache Seite der Abstandhalter muss nach aussen zeigen. Setzen Sie einen 5 mm Inbusschlüssel immer passgenau in die Achsbolzen ein, um zu verhindern, dass beim Anziehen Schäden entstehen.

Beim Anziehen den vorgeschriebenen Drehmomentschlüssel verwenden und das vorgeschriebene Drehmoment beachten.

Bauen Sie die Naben-Spacer ein um Naben mit 135mm Einbaubreite zu fahren, um Naben mit 142mm Breite zu fahren lassen Sie diese bitte weg.

BIKE-GEOMETRIE / TECHNISCHE DATEN

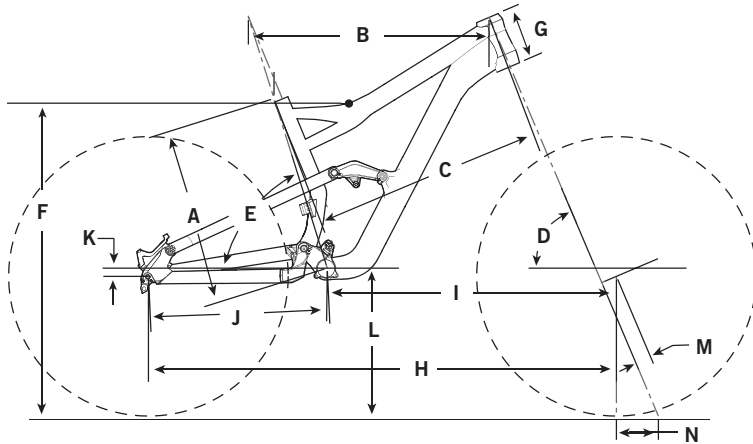

CLAYMORE

Geometrie

		SMALL	MEDIUM	LARGE	X-LARGE
A	Länge des Sattelrohrs (cm/in)	39.5/15.6	43.0/16.9	47.0/18.5	51.0/20.1
B	Länge Oberrohr (horizontal) (cm/in)	54.9/21.6	58.2/22.9	61.1/24.1	64.3/25.3
C	Länge Oberrohr (effektiv) (cm/in)	52.9/20.8	55.6/21.9	58.2/22.9	61.3/24.1
D	Steuerrohrwinkel Hi BB	66.5°	67.0°	★	★
D	Steuerrohrwinkel Lo BB	65.5°	66.0°	★	★
E	Sattelrohrwinkel (effektiv)	73.0°	72.6°	72.1°	71.8°
F	Schritthöhe Hi BB (cm/in)	73.7/29.0	75.6/29.8	78.2/30.8	80.7/31.8
F	Schritthöhe Lo BB (cm/in)	72.6/28.6	74.5/29.8	77.1/30.3	79.6/31.3
G	Länge Steuerrohr (cm/in)	11.5/4.5	13.0/5.1	14.0/5.5	15.0/5.9
H	Radstand (cm/in)	110.9/43.7	113.2/44.6	115.7/45.6	118.5/46.7
I	Abstand Vorderachse zu Tretlagermitte (cm/in)	67.6/26.6	69.9/27.5	72.4/28.5	75.2/29.6
J	Länge Hinterbaustrebe (cm/in)	43.3/17.0	★	★	★
K	Tretlagerabsenkung Hi BB (cm/in)	2.0/0.8	★	★	★
K	Tretlagerabsenkung Lo BB (cm/in)	0.8/0.3	★	★	★
L	Tretlagerhöhe Hi BB (cm/in)	35.8/14.1	★	★	★
L	Tretlagerhöhe Lo BB (cm/in)	34.6/13.6	★	★	★
M	Vorlauf (cm/in)	3.9/1.5	★	★	★
N	Nachlauf (cm/in)	10.5/4.1	10.2/4.0	10.2/4.0	10.2/4.0

Wir weisen Sie darauf hin, dass technische Daten und Informationen in diesem Handbuch zwecks Produktverbesserung geändert werden können. Für neueste Produktinformationen besuchen Sie die Seite http://www.cannondale.com/tech_center/

Technische Daten

Rahmentypen	SmartFormed Alloy
Steuerrohr	Integriertes SI
Kettenlinie	50 mm
Breite des Tretlagergehäuses	BB30 73 mm
Federweg hinten (durch Fernsteuerhebel steuerbar)	FLOW - 180 mm ELEVATE - 110 mm
Rear Shock (Dämpfer hinten)	FOX DYAD RT2 Pull Shock Dämpfer
Durchmesser Sattelstütze	Benutzen Sie ausschliesslich eine Sattelstütze mit einem Durchmesser von 31.6 mm. Verwenden Sie keine andere Sattelstütze. Verwenden Sie keine Sattelstützen mit einer Unterlegscheibe oder Adapter.
Umwerfer vorne	Shimano Direct Mount
Abstand des Ausfallendes	142mm (konvertierbar auf 135 mm)
Hinterbremse	Befestigungsadapter - 160/180/185/203 mm



ACHTUNG

Für weitere Informationen zu den nachfolgenden technische Daten lesen Sie bitte Ihr **Cannondale Fahrrad-Handbuch** sorgfältig durch:

Verwendungszweck	ASTM Condition 4, All-Mountain OverMountain
Maximale Reifenbreite	2.5"
Maximale Gabellänge der Gabel	570 mm
Mindesteinschubtiefe Sattelstütze	100 mm

Drehmoment

Bitte achten Sie zu Ihrer eigenen Sicherheit und für die Haltbarkeit und Leistung Ihres Fahrrades beim Anziehen von Schrauben, Muttern, Bolzen etc. auf das korrekte Drehmoment. Bitte achten Sie darauf, dass Ihr Händler alle Schrauben mit einem Drehmomentschlüssel richtig anzieht. Wenn Sie sich entscheiden, Schrauben etc. selbst anzuziehen, dann verwenden Sie immer einen guten Drehmomentschlüssel!

BESCHREIBUNG	Nm	In Lbs (Pfund)	Loctite™
Adapter für hintere Felgenbremse (Maximum)	10.0	88.5	242 (blue)
Dämpfer Befestigungsschrauben	8.0	71.0	
Ausfallende des Drehpunkts/ Achse	7.0	62.0	
Klemmschrauben Shock Link (Wippe)	5.0	44.0	
Hauptdrehpunkt Klemmschrauben			
H-Schraube Schaltwerk	2.5	22.0	

FOX DYAD RT2 AUFPRALL STOSSDÄMPFER

Der Dyad RT2 Dämpfer wurde von Fox Racing Shocks in Zusammenarbeit mit Cannondale entwickelt und hergestellt. Dieses Beiblatt enthält Sicherheitshinweise und Instruktionen zu Einbau und Funktion der Dämpfer im Rahmen. Für die besonderen Wartungs- und Servicehinweise des Herstellers, ziehen Sie bitte die Informationen von Fox Racing Shocks auf deren Website für kundenspezifische Produkte und Erstausrüstung (OE) zu Rate: http://www.foxracingshox.com/fox_tech_center/owners_manuals/09/custprod/index.html

Bezeichnung

1. ELEVATE - 110 mm Rebound
2. FLOW - 180 mm Rebound
3. Negativ-Luftventil
4. Positiv-Luftventil
5. Ventilkappe
6. Luftkammer (langer Federweg)
7. Luftkammer (kurzer Federweg)
8. Spulenkammer
9. Spulenkamer-Verschlusskappe
10. Starre Öse
11. Schaftöse
12. Kabelklemmschraube
13. Kabelfeststellschraube
14. Kabel Remotehebel
15. Kabelverschlusskappe
16. Endring
17. Kabelgehäuse Remotehebel
18. Bridge (Zwischensteg)
19. Lagerung
20. Reduzierstück

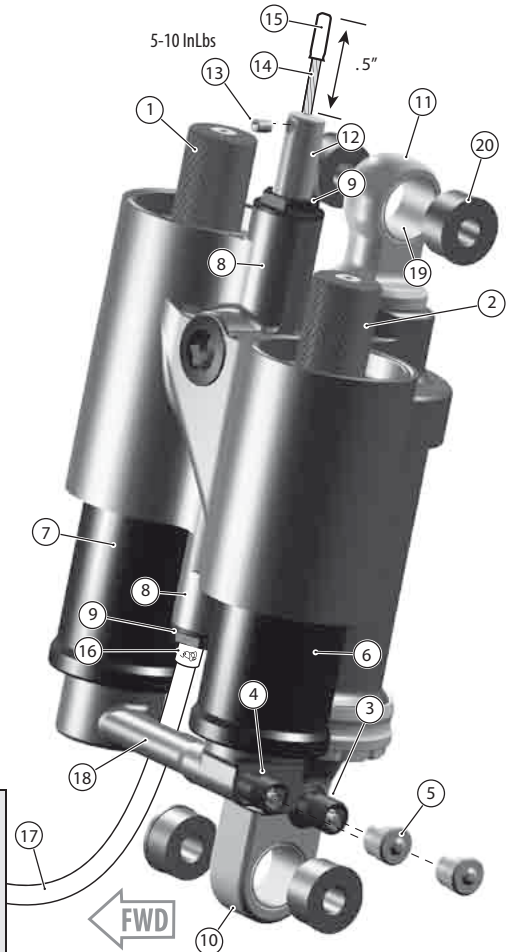

HINWEIS

Benutzen Sie zum Waschen nur Seife und Wasser. Benutzen Sie zum Reinigen niemals einen Hochdruckreiniger.

Installieren Sie den Dämpfer wie auf dem Foto nächste SEITE abgebildet., Installieren Sie den Dämpfer nicht in einer anderen Position. Das kann zu ernsthafter Beschädigung von Rahmen, Link oder Dämpfer führen.

Wartung & Service

ACHTUNG

GEFAHR DURCH HOCHDRUCK – Wartungsarbeiten am Dämpfer – Öffnen, Teile ausbauen, Einstellungen verändern, dürfen nicht eigenständig durchgeführt werden ... Der Dyad RT2 Stossdämpfer darf nicht von Laien gewartet werden. Versuchen Sie auf keinen Fall, die Verschlusskappen der Spulenkammer zu entfernen. Der Versuch, mechanisch auf diesen Dämpfer einzuwirken, kann möglicherweise zu ernsthaften Verletzungen oder zum Tod führen. Die Montage der Remotehebel-Kabel muss durch einen professionellen Fahrradmechaniker durchgeführt werden.

Service und Reparaturen dürfen nur durch eine FOX Racing Shox Service-Center-Werkstatt oder von einem autorisierten FOX Service Center durchgeführt werden.

Für weitere Informationen siehe: <http://www.foxracingshox.com/fox/contact>

Rahmenmontage

Bitte beachten Sie, dass der DYAD RT2 nur in der unten abgebildeten Position am Rahmen montiert werden darf.

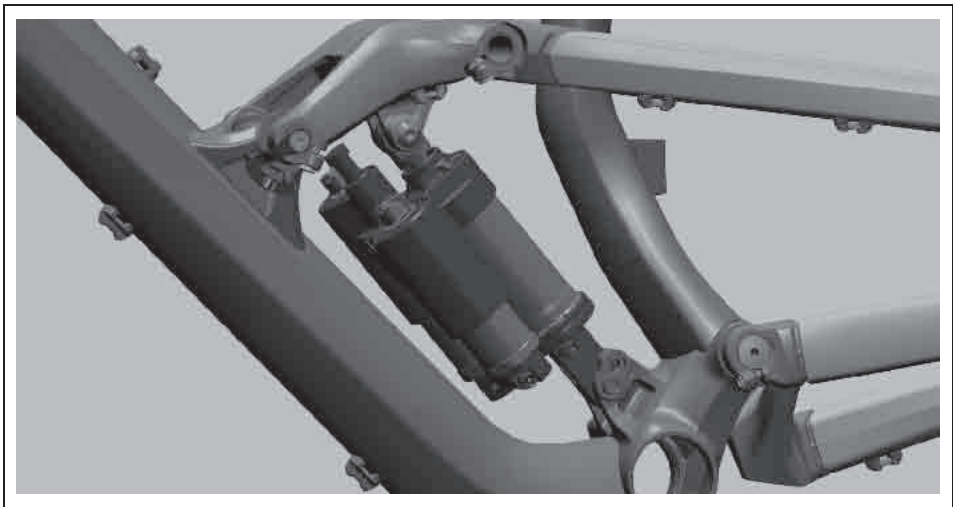

Kontrolle vor Fahrtantritt

1. Reinigen Sie den Dämpfer von aussen mit Wasser und Seife und wischen Sie ihn mit einem trockenen, weichen Tuch ab. Überprüfen Sie den ganzen Dämpfer von aussen. **FAHREN SIE NICHT MIT EINEM SCHADHAFTEN DÄMPFER.** Bitte kontaktieren Sie FOX Racing Shox bezüglich weiterer Inspektionen oder Reparaturen.
2. Sag einstellen. Siehe Einstellen des **Sag**.
3. Rebound einstellen. Siehe Einstellen **Rebound**.

Sag einstellen:

1. Stellen Sie den Dämpfer mit der Fernbedienung auf FLOW - 180 mm (langer Federweg)-Modus.
2. In diesem Modus beträgt der eingestellte Sag 100%. Wenn die DYAD RT2 auf ELEVATE, den 110mm-Modus umgeschaltet ist, reduziert sich der Negativfederweg automatisch auf 60%.

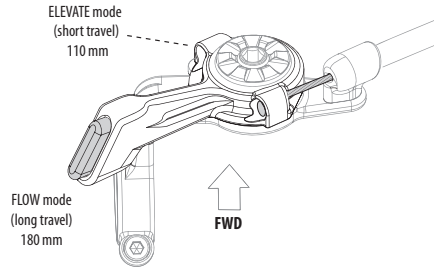

Hier ist der Fernbedienungshebel links gezeigt, wenn er eingestellt ist.

3. Schrauben Sie die Kappe des **⊖** Negativ-Luftventils auf. Schliessen Sie die Pumpe (Cannondale 1MP01/SLV) an das Negativ-Luftventil an und halten Sie den Knopf gedrückt, um Luft abzulassen. Setzen Sie die Ventilkappe wieder auf.



4. Schrauben Sie die Kappe des **⊕** Positiv-Luftventils auf. Schliessen Sie die Pumpe an das Positiv-Luftventil an. Stellen Sie den Positiv-Luftdruck so ein, wie es in der DYAD RT2-Luftdruck-Tabelle für Ihr Gewicht empfohlenen wird. Setzen Sie die Ventilkappe wieder auf.



5. Schrauben Sie die Pumpe wieder am **⊖** Negativ-Luftventil an und stellen Sie den entsprechenden Negativ-Luftdruck für dieses Gewicht ein. Setzen Sie die Ventilkappe wieder auf.

Nach der Einstellung des Sag werden Sie eventuell feststellen, dass Sie mehr oder weniger Sag benötigen: Wählen Sie in diesem Fall das nächstleichtere oder nächstschwerere Gewicht aus der Tabelle aus. Wiederholen Sie die Schritte 1-5.



Empfohlener Luftdruck

Der DYAD RT2 Dämpfer erzielt bei einem Sag von 33–40% des gesamten Federwegs seine beste Leistung. Die nachfolgende Tabelle enthält Werte für diese Spanne. Nach der Einstellung des Sag werden Sie eventuell feststellen, dass Sie mehr oder weniger Sag benötigen: Wählen Sie in diesem Fall das nächstleichtere oder nächstschwerere Gewicht aus der Tabelle aus. Wiederholen Sie die Schritte 1-5.

GESAMT- GEWICHT DES FAHRERS		LUFT DRUCK			
		⊕ POSITIV- LUFTVENTIL		⊖ NEGATIV- LUFTVENTIL	
<i>lbs</i>	<i>kg</i>	<i>Psi</i>	<i>bar</i>	<i>Psi</i>	<i>bar</i>
100 - 109	45 - 49	188	13.0	159	11.0
110 - 119	50 - 54	207	14.3	175	12.0
120 - 129	54 - 59	226	15.6	191	13.1
130 - 139	59 - 63	245	16.9	206	14.2
140 - 149	64 - 68	264	18.2	222	15.3
150 - 159	68 - 72	282	19.5	238	16.4
160 - 169	73 - 77	301	20.8	254	17.5
170 - 179	77 - 81	320	22.1	270	18.6
180 - 189	82 - 86	339	23.4	286	19.7
190 - 199	86 - 90	358	24.7	302	20.8
200 - 209	91 - 95	376	26.0	318	21.9
210 - 219	95 - 99	395	27.3	334	23.0
220 - 229	100 - 104	414	28.6	349	24.1
230 - 239	104 - 108	433	29.8	365	25.2
240 - 249	109 - 113	450	31.1	381	26.3
UNTERER GRENZWERT F. LUFTDRUCK:		100	6.9	0	0
OBERER GRENZWERT F. LUFTDRUCK:		450	31.1	400	27.6

HINWEIS

UM EINE BESCHÄDIGUNG DER DÄMPFER ZU VERMEIDEN: 1. Befolgen Sie Schritt für Schritt die Einstellung des Sag, in der richtige Reihenfolge. 2. Achten Sie darauf, dass die oberen und unteren Grenzwerte für den Luftdruck eingehalten und beibehalten werden. 3. Achten Sie darauf, dass die Federgabelpumpe und DYAD RT2-Ventile sauber sind, bevor Sie diese montieren.



ACHTUNG

NUR HOCHDRUCK-LUFTPUMPE - CANNONDALE - 1MP01/SLV VERWENDEN, UM DEN DRUCK EINZUSTELLEN ODER ABZULESEN. Verwendung einer falschen Pumpe (eine, die nicht für den hohen Druckbereich der Dämpfer ausgelegt ist), kann zu schweren Verletzungen, unzulässiger Druckeinstellung oder falschem Ablesen des Drucks führen. Das kann zu einem Kontrollverlust beim Fahren und damit auch zu Unfällen führen.

Beim Trennen der Pumpe vom Ventil entweicht eine minimale Menge an Luft. Um festzustellen, welcher tatsächliche Druckverlust für Ihre Pumpe gilt, müssen Sie den Druck zuerst einstellen, dann die Pumpe abnehmen und erneut ansetzen. Sie können den Luftdruck kompensieren, indem Sie die verlorene Menge zu der Tabellenangabe addieren.

Rebound einstellen

Der Rebound kontrolliert die Geschwindigkeit, mit der das Hinterrad nach dem Einfedern zurückfedert. Die richtige Einstellung hängt von der persönlichen Vorliebe ab sowie dem Gewicht des Fahrers, dem Fahrstil und den Fahrbedingungen ab. Eine Faustregel lautet, den Rebound auf schnellstmöglich einzustellen, ohne dass er zurück schlägt und Sie aus dem Sattel hievt.

Um den Rebound einzustellen:

1. Die Rebound Einstellknöpfe funktionieren unabhängig. Achten Sie darauf, dass die Fernbedienungshebel auf den richtigen Federweg-Modus eingestellt sind. Siehe Federweg-Modus-Einstellungen.
2. Drehen Sie den gewählten Rebound-Knopf im Uhrzeigersinn bis zum Anschlag. Drehen Sie ihn gegen den Uhrzeigersinn, zählen Sie jeden Klick. Ein guter Ausgangspunkt für Einstellungsänderungen ist 7 Klicks nach der Position „Geschlossen“. Jeder Rebound Einstellknopf hat etwa 13 Klicks im Einstellbereich.

ELEVATE 110 mm



FLOW 180 mm



HINWEIS

Drehen Sie die Einstellscheibe des Rebound nicht über „Stopp“ hinaus.



ACHTUNG

KOMMEN SIE MIT HÄNDEN ODER FINGERN NICHT AN DAS BEWEGLICHE GELENK.

Nehmen Sie die Einstellung nur dann vor, wenn Sie nicht im Sattel sitzen - weder während der Fahrt noch während Sie auf dem Fahrrad sitzen. Den Rebound zu verstellen, während Sie auf dem Fahrrad sitzen oder gar während der Fahrt, kann zu ernsthaften Hand-/Fingerverletzungen oder Kontrollverlust beim Fahren und somit schwere Verletzungen oder gar den Tod zur Folge haben

Federweg-Modus einstellen

Der DYAD RT2 hat zwei Federweg-Modi, die über die am Lenker montierten Fernsteuerungshebel aktiviert werden. Das Umschalten zwischen den Modi ändert das Sag des Fahrrads und die Tretlagerhöhe und bietet somit ein höheres Tretlager und steilere Winkel für Steigungen, oder alternativ ein tieferes Tretlager und flachere Winkel für Abfahrten – so ist der Fahrer je nach der Terrain in der richtigen Position. Grundsätzlich ist es so, als hätte man zwei verschiedene Fahrräder, die Ihnen auf Knopfdruck mit einem Schalter zur Verfügung stehen.

Zum Betrieb des Fernsteuerungshebels:

Drücken Sie den Hebel nach vorne, bis er in der ELEVATE 110 mm Position einrastet.

Drücken Sie den Hebel, um den Hebel wieder zu lösen und lassen Sie den Hebel durch die Seilspannung zurück in die Position FLOW 180 mm rutschen.

ELEVATE 110 mm



Ein (kurzer Federweg-) Modus mit reduziertem Volumen der Luftkammer, so dass sich eine progressive Federrate ergibt gekoppelt mit XC- Dämpfungssystemen für Singletrail, Fahren in leicht hügeligem Gelände und für Klettertouren

Steilere Federkonstante

Sag liegt bei 60 %

Tretlager ist höher/steile Geometrie

FLOW 180 mm



Die Federrate des DYAD RT2 L.A.S. (lineares Air-Federungssystem) ist praktisch identisch mit der einer Spiralfeder. Hinzu kommen geschwindigkeitsempfindliche DH-Dämpfungssysteme für optimale Abstimmung bei Abfahrten

Weichere Federkonstante

Sag ist 100 %

Tretlager ist niedriger / stabile Geometrie

Remote-Kabelmontage

Montieren Sie das Remote-Kabel bei ausgebautem Dämpfer.

1. Befestigen Sie das Fahrrad in einem Montageständer, so dass das Hinterrad gestützt wird, damit die Aufhängung sich nicht mehr bewegt und der Stossdämpfer positioniert und eingebaut werden kann.
2. Bestimmen Sie die Länge der Zughüllen. Lassen Sie genügend Spielraum für den ordnungsgemässen Betrieb der Stossdämpfer und volle Lenker-Rotation. Ein zu sperriges Gehäuse kann jedoch den beweglichen Rahmenteil im Weg sein.
3. Installieren Sie an beiden Enden der Zughüllen die Endkappen.
4. Stellen Sie den Hebel auf „FLOW“ im 180 mm-Modus. Führen Sie ein neues Schaltkabel in den Hebel (1,2 mm) und Zughülle bis zum Dämpferende.
5. Führen Sie das Kabel unter der Shock Bridge entlang und in den unteren Teil der Spulenkommer des Dämpfers, und durch die Kabelklemmschraube des Dämpfers heraus. Stellen Sie sicher, dass Sie ein neues bzw. sauber abgeknipstes Kabel verwenden und dass die Kabelfeststellschraube weit genug aufgeschraubt ist. Andernfalls kann es dazu führen, dass Sie Schwierigkeiten bei der Führung des Kabels durch die Spulenkommer und an der Kabelklemmschraube vorbei haben.



ACHTUNG

HOCHDRUCK GEFAHR – Entfernen Sie niemals die Spulenkommer oder Kappen. Ein sehr hoher Druck kann die Verschlusskappen mit extremer Kraft und Geschwindigkeit katapultartig bewegen, was möglicherweise zu schweren Verletzungen oder gar zum Tod führen kann.

6. Ziehen Sie das Kabel straff, ziehen Sie die Kabelfeststellschraube 1.5mm an (5-10 in-lb Drehmoment).
7. Schneiden Sie das Kabel 0,5 "über der Kabelklemmschraube ab und isolieren es dann ab.



8. Bauen Sie den Dyad RT2 wieder in den Rahmen ein.

Reinigen Sie das Gewinde der Befestigungsschrauben, tragen Sie Loctite 242 (blau) auf und ziehen Sie bis 8,0 Nm, 71 InLbs an.

9. Befestigen Sie die Zughülle an der Zugführung am Unterrohr.
10. Schalten Sie den Hebel testweise im normalen Betrieb zwischen den Federwegen 180mm und 110mm hin und her.

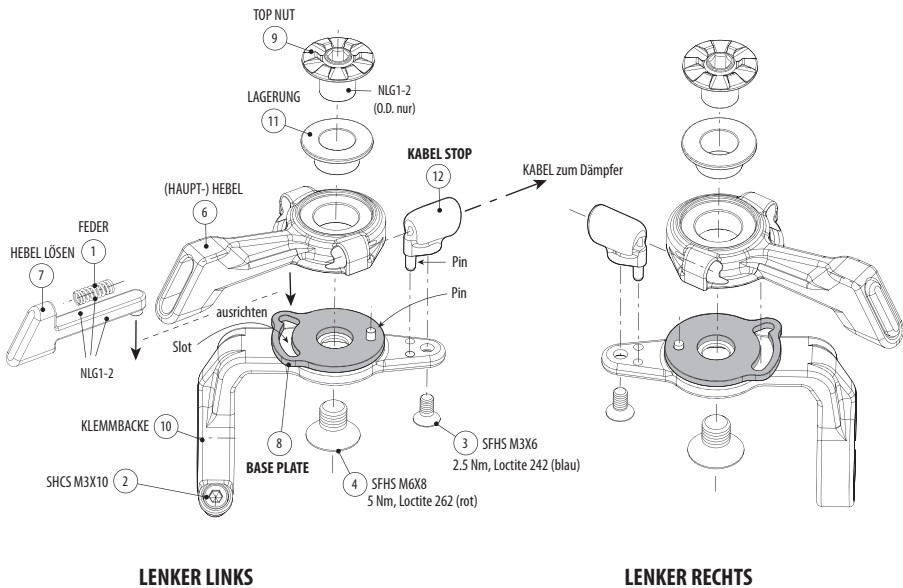

ERSATZTEILE

Die folgenden Ersatzteil-Sets sind über Ihren Cannondale-Händler beziehbar:

KP180/

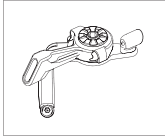

KP202/ 1.5"

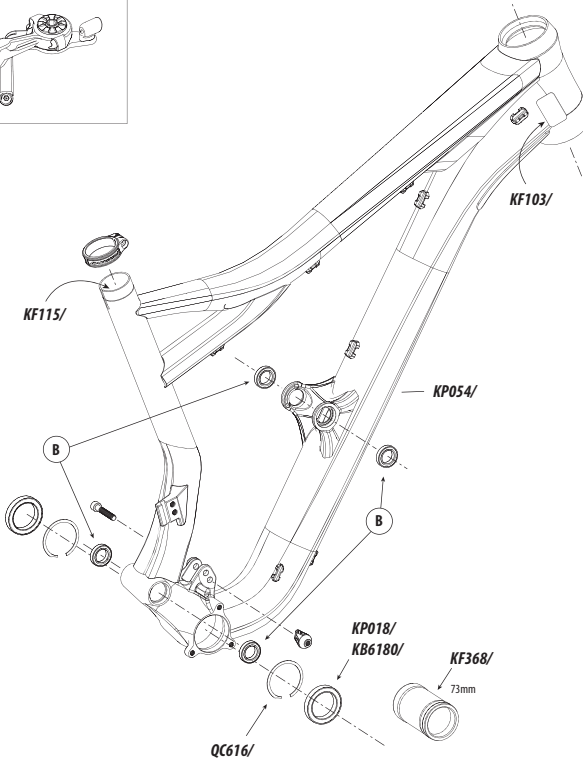
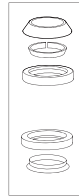

NR. (MENGE)	KIT	BESCHREIBUNG
	KP170/BLK	KIT,SEATBINDER,MTN QR,34.9,BLK
	KP170/RED	KIT,SEATBINDER,MTN QR,34.9,RED
	KP180/	KIT,LEVER,TRAVEL ADJUST
	KP183/	KIT,ZIP TIES, CABLEGUIDE /25
	KP189/	KIT,GUIDE,HOUSING,BOLT-ON 3
	KP054/	KIT,GUARD, SCUFFGUARD, DWN TBE
	KF103/	KIT,GUARD,SCUFFGUARD-8PK

NR. (MENGE)	KIT	BESCHREIBUNG
	KP202/	KIT,HEADSET,INT HSHOK TO 1.5
	KP018/	KIT,BEARING,BB-SI,CERAMIC,2PCS
	KB6180/	KIT,BEARING,BB-SI,2PCS
	QC616/	KIT,CIRCLIPS (2) BB-SI
	KP010/	KIT,ADAPTER,SIBB TO 73MM TAP
	KF368/	KIT,TOOL,SIBB/73 ADP.INSTALL
	KF366/	KIT,TOOL,SIBB ADAPTER EXTRACT

KP169/

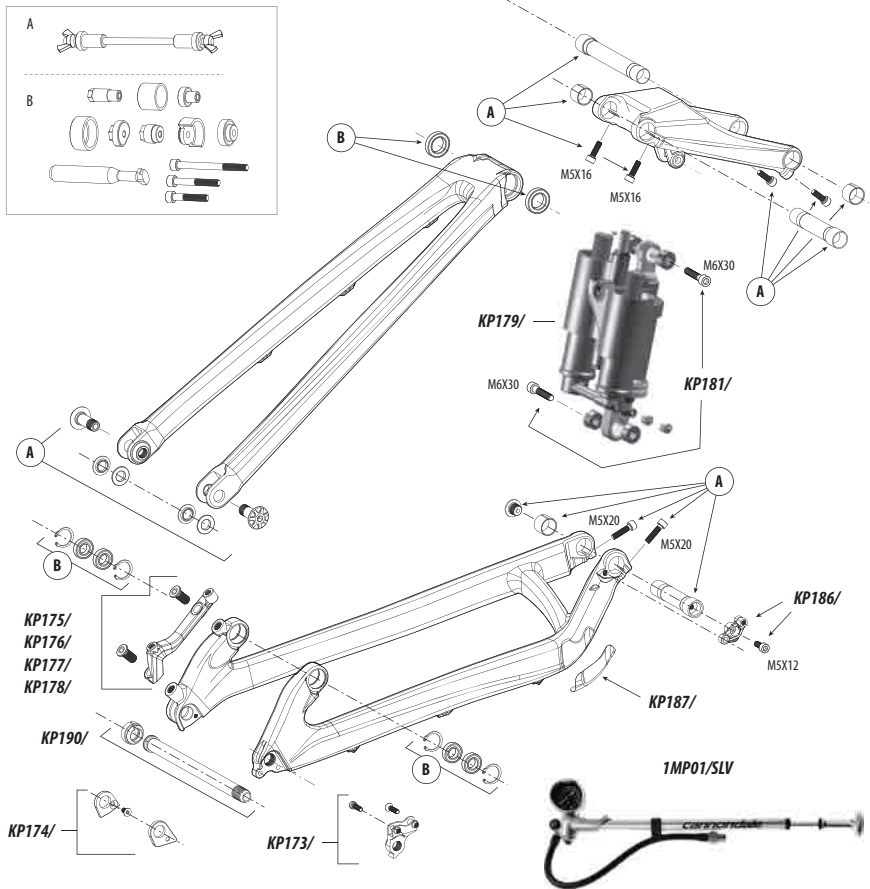

NR. (MENGE)	KIT	BESCHREIBUNG
	KP173/	KIT,DER.HANGER;SI12
	KP174/	KIT,SPACER,SI12,142 TO 135MM
	KP175	KIT,ADAPTER,SI12 PM/160
	KP176	KIT,ADAPTER,SI12 PM/180
	KP177	KIT,ADAPTER,SI12 PM/185
	KP178/	KIT,ADAPTER,SI12 PM/203
	KP190/	KIT,AXLE,SYNTACE,X12,142X12MM

NR. (MENGE)	KIT	BESCHREIBUNG
	KP198/	KIT,SHOCK,CLAYMORE DYAD RT2
	KP199/	KIT,SHOCK MOUNT HWARE, CLAYMORE
(A)	KP201/	KIT,LINK,HWARE,CLAYMORE --- BEARINGS SOLD SEPERATELY---
(B)	KP185/	KIT,BEARINGS,PIVOT,JEKYLL W/ CIR-CLIPS
	1MP01/SLV	KIT,PUMP,HP DYAD RT2
	KP169/	KIT,TOOL,JEKYLL PIVOT

WARTUNG

In der folgenden Tabelle sind nur weitergehende Wartungsinformationen aufgelistet. Bitte konsultieren Sie Ihre Cannondale Fahrrad-Bedienungsanleitung bezüglich weiterer Informationen über die grundlegende Wartung Ihres Fahrrads. Sprechen Sie mit Ihrem Cannondale-Händler, um ein individuelles und umfassendes Wartungsprogramm für Ihren Fahrstil, die eingebauten Komponenten und Ihre Fahrgewohnheiten zu erstellen. Befolgen Sie die Wartungsempfehlungen der Komponentenhersteller- diese werden von den entsprechenden Herstellern der Teile Ihres Fahrrads, die nicht von Cannondale sind, herausgegeben.

FAHRRADTEIL	HÄUFIGKEIT
<p>ZÜGE UND LEITUNGEN – Mit Ihrem Fahrrad hat man Ihnen kleine Rahmen- protektoren zum Kleben geliefert. Platzieren Sie den Rahmenprotector zwischen dem Kabel und dem Rahmen, an stellen, wo durch die Bewegung Reibung entsteht. Mit der Zeit können sich Kabel an Rahmenteilen scheuern und dadurch ernsthafte Schäden am Rahmen verursachen.</p> <p><i>HINWEIS: Schäden an Ihrem Fahrrad, die aufgrund der durch Kabel verursachten Reibung entstehen, sind nicht Gegenstand der Garantie und werden nicht abgedeckt. Die Rahmenprotektoren bieten auch keinen akzeptablen Schutz gegen falsch installierte oder falsch verlegte Kabel oder Leitungen. Wenn Sie feststellen, dass die Rahmenprotektoren sich sehr schnell abnutzen, dann lassen Sie sich von Ihrem Cannondale-Händler bzgl. des Routings auf Ihrem Fahrrad beraten.</i></p>	VOR DER ERSTEN TOUR
<p>INSPEKTION AUF SCHÄDEN: Reinigen und inspizieren Sie den gesamten Fahrrad- rahmen / Schwinge / Verbindungselemente auf Risse oder Beschädigungen. Siehe "Sicherheitschecks" in Ihrer <i>Cannondale Fahrrad-Bedienungsanleitung</i>.</p>	VOR UND NACH JEDER TOUR
<p>KONTROLLIEREN SIE DIE DREHMOMENTE – zusätzlich zu den anderen kom- ponentenspezifischen Drehmomenten Ihrer Fahrradteile. Ziehen Sie alle Teile ent- sprechend der in dieser Beilage aufgeführten Anweisung für Drehmomente nach.</p>	ALLE PAAR TOUREN
<p>KETTENSCHUTZ – ersetzen Sie diesen Schutz, wenn er beschädigt wird. Siehe in der Anleitung unter Austausch der Teile, KP187/.</p>	
<p>INSPIZIEREN SIE DIE LAGER, ERSETZEN SIE ABGENUTZTE ODER BESCHÄDIGTE TEILE:</p> <ul style="list-style-type: none"> • SHOCK LINK ASSEMBLY • SEAT STAY • DROPOUT PIVOT • CHAIN STAY • FRAME 	BEI NÄSSE, SCHLAMM, SAND ALLE 25 STUNDEN BEI TROCKENHEIT ALLE 50 STUNDEN
<p>GABEL – Bitte konsultieren Sie die Bedienungsanleitung des Herstellers für Wartungsinformationen in Bezug auf Ihre Gabel.</p>	
<p>DYAD RT2 Hinterer Pull Shock – Siehe SEITE 14.</p>	



ACHTUNG

BEI EINEM SCHLECHT GEWARTETEN FAHRRAD KÖNNEN TEILE BRECHEN ODER DEREN FEHLFUNKTION KANN ZU EINEM UNFALL ODER GAR DEM TOD, ZU SCHWEREN VERLETZUNGEN ODER LÄHMUNGEN FÜHREN. Bitte fragen Sie Ihren Cannondale-Händler, damit er Ihnen hilft, ein komplettes individuelles Wartungsprogramm zusammenzustellen. Dieses Programm sollte alle Teile auflisten und berücksichtigen, die in Ihrem Fahrrad eingebaut sind, damit diese regelmässig überprüft werden. Häufige Kontrollen sind zur Problembestimmung und Unfallverhütung erforderlich.



WARNING

READ THIS SUPPLEMENT AND YOUR CANNONDALE BICYCLE OWNER'S MANUAL.
Both contain important safety information. Keep both for future reference.

cannondale

CANNONDALE USA

Cycling Sports Group, Inc.
172 Friendship Road,
Bedford, Pennsylvania, 15522-6600, USA
(Voice): 1-800-BIKE-USA
(Fax): 814-623-6173
custserv@cyclingsportsgroup.com

CANNONDALE EUROPE

Cycling Sports Group Europe, B.V.
mail: Postbus 5100
visits: Hanzepoort 27
7570 GC, Oldenzaal, Netherlands
(Voice): +41 61.4879380
(Fax): 31-5415-14240
servicedeskeurope@cyclingsportsgroup.com

CANNONDALE UK

Cycling Sports Group
Vantage Way, The Fulcrum,
Poole, Dorset, BH12 4NU
(Voice): +44 (0)1202 732288
(Fax): +44 (0)1202 723366
sales@cyclingsportsgroup.co.uk

CANNONDALE AUSTRALIA

Cycling Sports Group
Unit 8, 31-41 Bridge Road
Stanmore NSW 2048
Phone: +61 (0)2 8595 4444
Fax: +61 (0) 8595 4499
askus@cyclingsportsgroup.com.au

CANNONDALE JAPAN

Namba Sumiso Building 9F,
4-19, Minami Horie 1-chome,
Nishi-ku, Osaka 550-0015, Japan
(Voice): 06-6110-9390
(Fax): 06-6110-9361
cjcustserv@cannondale.com

WWW.CANNONDALE.COM

© 2011 Cycling Sports Group
126585 (03/11)

CYCLING SPORTS GROUP

