

Mavaro Neo

Supplément du manuel de l'utilisateur



AVERTISSEMENT

VEUILLEZ LIRE CE SUPPLÉMENT, AINSI QUE VOTRE MANUEL DE L'UTILISATEUR CANNONDALE. Les deux documents contiennent d'importantes informations sur la sécurité. Conservez-les pour référence ultérieure.

Messages de sécurité

Dans ce supplément, les informations particulièrement importantes sont présentées de différentes manières, comme suit :



AVERTISSEMENT

Signale une situation dangereuse qui, si elle n'est pas évitée, peut provoquer des blessures graves, voire mortelles.

REMARQUE

Signale que des précautions particulières doivent être prises pour éviter tout dommage.

Les symboles suivants sont utilisés dans ce manuel :

Symbole	Nom	Description
	Graisse synthétique NLGI-2	Appliquez de la graisse synthétique NLGI-2
	Gel carbone	Appliquez du gel carbone (pâte de friction) KF115/
	Appliquez du lubrifiant antigrippage Permetex®	Appliquez de la Loctite® 242 (bleue) ou un produit équivalent.

Cannondale Supplements

Ce manuel est un « supplément » à votre Manuel de l'utilisateur Cannondale.

Il fournit des informations supplémentaires importantes sur la sécurité et l'entretien, ainsi que des informations techniques. Il peut exister plusieurs manuels/suppléments pour votre vélo ; vous devez tous les obtenir et les lire.

Veillez contacter votre revendeur Cannondale agréé sans attendre si vous avez besoin d'un manuel ou d'un supplément, ou pour toute question au sujet de votre vélo. Vous pouvez aussi nous contacter en utilisant les informations de contact appropriées (pays/région/ville).

Vous pouvez télécharger au format Adobe Acrobat PDF n'importe quel manuel/supplément depuis notre site web :

www.cannondale.com.

Contacter Cannondale

Cannondale USA

Cycling Sports Group, Inc.
1 Cannondale Way, Wilton CT, 06897, USA
1-800-726-BIKE (2453)

Cycling Sports Group Europe B.V

Adresse postale : Postbus 5100
Visites : Hanzepoort 27
7575 DB, OLDENZAAL, Pays-Bas
contact@cyclingsportsgroup.com

www.cannondale.com

Distributeurs internationaux

Visitez notre site web pour trouver le revendeur Cannondale correspondant à votre région.

SOMMAIRE

Identification	2
Informations de sécurité	3 - 8
Clé.....	9
Informations techniques	10-21
Pièces de rechange	22-25
Entretien des VAE	26-28
Remarques	29

Votre revendeur Cannondale

Afin de vous assurer que votre vélo est correctement entretenu et réparé, et pour bénéficier des garanties applicables, veuillez confier toutes les opérations d'entretien et de réparation à un revendeur Cannondale agréé.

REMARQUE

Toute opération d'entretien ou de réparation et toute pièce de rechange non autorisée risque de provoquer des dommages importants et d'annuler la garantie.

Système d'assistance électrique

AVERTISSEMENT

INSTRUCTIONS DU FABRICANT - Outre ce supplément, vous devez lire et suivre les instructions fournies par le fabricant de chacun des composants du système d'assistance

Moteur	Batterie
Affichage/Unité de commande Chargeur	Charger

Les instructions du fabricant contiennent des informations importantes concernant l'utilisation, l'entretien et la réparation.

IDENTIFICATION

Composants de votre VAE



L'aspect de votre vélo peut différer de l'illustration ci-dessus.

Identification

- | | | |
|--------------------------|-----------------------------|-----------------------------|
| 1. Ordinateur de bord | 6. Numéro de série du cadre | 11. Potence réglable |
| 2. Moteur | 7. Capteur de roue | 12. Béquille |
| 3. Couvercle de batterie | 8. Feu arrière | 13. Antivol de roue |
| 4. Clé | 9. Feu avant | 14. Feu de position arrière |
| 5. Prise de recharge | 10. Feu diurne | |

Numéro de série

Le numéro de série est placé sur le tube diagonal. C'est un code à 7 caractères. Utilisez ce numéro de série pour enregistrer votre vélo.

Notez le numéro de série de VOTRE vélo ici :

Pour enregistrer votre vélo : consultez la section Enregistrement de votre produit sur notre site web www.cannondale.com

INFORMATIONS DE SÉCURITÉ

Catégorie d'utilisation



Tous les modèles sont conformes avec la catégorie

ASTM CONDITION 2,

Utilisation à caractère général.

Quel que soit le mode/niveau sélectionné, l'assistance de pédalage diminue progressivement lorsque le vélo approche la vitesse maximale autorisée, et s'arrête lorsque cette vitesse est atteinte. L'assistance de pédalage reprend lorsque la vitesse du vélo redescend en dessous de la vitesse maximale autorisée, et à condition de pédaler. Lorsque l'assistance de pédalage est désactivée, vous pouvez utiliser le vélo comme un vélo classique sans assistance de pédalage. L'assistance électrique ne se mettra pas en marche.

Qu'est-ce qu'un VAE ?

Les vélos à assistance électrique, également appelés « VAE » sont des vélos équipés d'un système d'assistance électrique au pédalage. Un VAE n'est pas d'un cyclomoteur, un scooter ou une moto. Les VAE ont des composants en commun avec les vélos classiques (sans assistance).

Qu'est-ce qu'un système d'assistance électrique ?

Le système d'assistance électrique est composé d'un moteur, d'une batterie, d'un ordinateur de commande et de différents composants électroniques (faisceaux de câbles, capteurs et commutateurs).

Il existe de nombreux systèmes d'assistance électrique adaptés aux différents usages et types de vélos. De même il existe différents fabricants de systèmes d'assistance électrique (Shimano, BOSCH, Bafeng, Yamaha, etc.)

Comment fonctionne le système d'assistance ?

Il est important de savoir que, lorsque le système d'assistance est activé, le moteur n'agit qu'à condition de pédaler.

La puissance fournie par le moteur dépend de votre force de pédalage et du mode/niveau d'assistance que vous avez défini via l'unité de commande au guidon. À tout moment, l'assistance de pédalage s'arrête lorsque vous arrêtez de pédaler.

AVERTISSEMENT

Vous devez comprendre le fonctionnement et l'utilisation prévue de votre vélo et de son système d'assistance de pédalage. Toute utilisation non conforme du vélo est potentiellement dangereuse.

Veillez lire votre Manuel de l'utilisateur Cannondale pour plus d'informations au sujet de la Catégorie d'utilisation et des Conditions 1 à 5.

Entretien et réparation

AVERTISSEMENT

Ce manuel peut contenir des procédures nécessitant des connaissances mécaniques spécifiques.

Des outils, des connaissances et un savoir-faire particuliers peuvent être nécessaires. Une intervention mécanique effectuée de manière incorrecte accroît les risques d'accident. Tout accident de vélo comporte des risques de handicap et de blessures sérieuses ou mortelles.

Pour minimiser les risques, nous vous recommandons fortement de toujours faire effectuer les travaux mécaniques par un revendeur Cannondale agréé.

Conformité/Réglementation

AVERTISSEMENT

VOUS DEVEZ RESPECTER TOUTES LES LOIS ET OBLIGATIONS RÉGLEMENTAIRES

LOCALES - Il est de votre responsabilité de connaître et d'observer toutes les lois et réglementations applicables. La conformité avec la réglementation locale est cruciale pour la sécurité de l'utilisateur et des autres personnes se trouvant à proximité du vélo.

Voici quelques spécifications importantes concernant la conformité avec les lois locales :

CLASSE DE VÉHICULE- Définition (en Californie, États-Unis) des différents types de VAE, d'étiquetages de VAE et de zones d'utilisation légale, y compris toutes conditions d'équipement supplémentaire, d'enregistrement et toutes restrictions relatives à l'âge de l'utilisateur.

CATÉGORIE DE VÉHICULE - Définition de l'Union Européenne des différents types de VAE, des utilisateurs et des lieux d'utilisation légale, y compris toutes conditions d'équipement supplémentaire, tel que des dispositifs d'éclairage et de signalisation, ainsi que toute assurance ou permis obligatoire.

ÂGE MINIMAL DE L'UTILISATEUR - Observez toutes les lois et réglementations nationales ou locales concernant l'âge minimum requis pour utiliser un VAE.

Consultez votre revendeur Cannondale agréé pour plus d'informations sur les conditions d'utilisation des vélos à assistance électrique dans votre région.

Operation

AVERTISSEMENT

Portez toujours un casque et tous les autres équipements de protection requis

(p. ex. gants, rembourrages et chaussures cyclistes).

Importance de la formation de l'utilisateur et de la pratique : Avant de rouler avec ce vélo dans la circulation normale, entraînez-vous à son utilisation dans un endroit à l'abri des dangers. Prenez le temps nécessaire pour apprendre à utiliser les commandes du vélo et vous familiariser avec son comportement. Entraînez-vous à utiliser les commandes et à acquérir l'expérience nécessaire pour éviter les nombreux dangers qui peuvent se présenter en roulant.

Ne roulez pas « sans les mains » - Gardez les mains sur le guidon lorsque vous roulez. Si vous lâchez le guidon en roulant, vous pourriez perdre le contrôle du vélo et chuter et/ou provoquer un accident.

Changement du niveau d'assistance pendant la conduite : le fait de modifier le niveau d'assistance pendant la conduite a pour effet d'augmenter ou de réduire la force d'entraînement et l'accélération du vélo. Vous devez anticiper un tel changement de vitesse et réagir de manière appropriée en fonction des conditions de conduite. (par ex. terrain glissant, virages serrés, ou surfaces instables ou irrégulières). Avant la descente de sentiers/pistes techniques (tels que des virages serrés en Downhill), réglez le niveau d'assistance sur « ECO » (assistance la plus faible) ou sur « OFF » (assistance désactivée).

Lorsque le vélo n'est pas utilisé : Désactivez le système d'assistance afin d'empêcher toute utilisation non désirée.

N'utilisez pas le VAE sans batterie. Veillez à ce que la batterie soit complètement chargée avant chaque sortie. Ceci vous permettra de disposer d'une capacité suffisante pour l'éclairage et l'assistance de pédalage.

Ne retirez aucun élément d'éclairage ou de signalisation (réflecteurs) et n'utilisez pas le vélo s'ils ne fonctionnent pas correctement.

Ne laissez pas les enfants utiliser ou toucher le VAE et ses différents composants. N'activez le système d'assistance qu'une fois assis(e) sur le vélo et prêt(e) à rouler.

Activation accidentelle : Déconnectez toujours la batterie du vélo avant d'effectuer des opérations sur le vélo. Si vous transportez le vélo en voiture ou en avion, respectez toutes les réglementations locales concernant le transport d'un vélo avec une batterie de système d'assistance électrique. Une activation accidentelle du système d'assistance électrique du vélo peut provoquer des blessures graves.

suite à la page suivante

suite de la page précédente...

Système d'assistance à commande filaire - Si l'unité de commande du système d'assistance électrique est détachée de son socle ou que les câbles sont débranchés ou endommagés, le système d'assistance se désactive automatiquement. Si cela se produit, vous devez arrêter le vélo, désactiver le système, re-fixer l'unité de commande (ordinateur) sur son socle, puis réactiver le système pour pouvoir utiliser à nouveau l'assistance électrique.

Système de commande sans fil - Avec une commande sans fil, le système d'assistance électrique est contrôlé par radiofréquences, sans liaison physique. Par conséquent, l'activation et la désactivation sont déterminées au niveau du logiciel du système. Veuillez consulter les instructions du fabricant pour obtenir des informations sur les moyens de prévenir l'activation ou le redémarrage du système d'assistance électrique en cas de récupération d'une erreur du système.

Vos polices d'assurance - Il se peut que vos polices d'assurance (p. ex. responsabilité, biens et blessures) ne couvrent pas les accidents impliquant l'utilisation de ce vélo. Pour savoir si vous êtes couvert(e), veuillez contacter votre compagnie d'assurance ou votre agent d'assurance. Vous devez également vérifier que votre VAE est assuré et immatriculé lorsque la réglementation locale l'exige.

Roulez prudemment, faites attention aux personnes qui se trouvent autour de vous - L'utilisation de l'assistance de pédalage électrique permet à l'utilisateur d'atteindre une vitesse relativement élevée. La vitesse augmente le risque d'accidents graves.

Faites preuve de vigilance à l'égard des autres véhicules, cyclistes, piétons et animaux lorsque vous roulez - Gardez toujours le contrôle de votre vélo et roulez à une vitesse adaptée. Il se peut que les autres ne soient pas conscients de votre présence. Il est de votre responsabilité d'anticiper et de réagir afin d'éviter les accidents.

Les VAE sont plus lourds que les vélos ordinaires - Garez toujours le vélo dans un endroit approprié, à l'écart des enfants, des automobiles ou des animaux qui pourraient le heurter. Garez le vélo de manière à ce qu'il ne puisse pas tomber et provoquer des blessures.

Ne roulez pas et n'essayez pas de rouler dans l'eau et ne submergez aucune partie du vélo - Si vous roulez dans l'eau, vous pouvez perdre le contrôle du vélo et le système d'assistance électrique peut ne plus fonctionner ou être endommagé.

L'inobservation de ces avertissements pourrait entraîner un accident lors duquel vous pourriez être tué, gravement blessé ou paralysé.

Batteries et chargeurs

AVERTISSEMENT

OREMPLACEMENT - Utilisez uniquement la batterie et le chargeur indiqués dans la section Spécifications de ce supplément. N'utilisez pas d'autres batteries ou chargeurs. N'utilisez pas le chargeur pour charger d'autres batteries.

PRÉVENTION DES DOMMAGES - Ne laissez pas tomber la batterie ou le chargeur. N'ouvrez pas, ne démontez pas et ne modifiez pas la batterie ou le chargeur. Ils ne contiennent aucun élément ou pièce réparable par l'utilisateur.

Gardez la batterie hors de la lumière intense du soleil et de la chaleur. Une chaleur excessive peut endommager la batterie.

Gardez la batterie à l'écart des attaches « trombone », pièces de monnaies, clés, clous, vis et autres petites pièces métalliques, afin d'éviter un court-circuit au niveau des contacts exposés de la batterie. Un court-circuit au niveau des contacts de la batterie peut provoquer de graves brûlures, un incendie ou une explosion.

RANGEMENT ET TRANSPORT - Lorsque la batterie n'est pas utilisée dans le vélo, son transport est soumis aux réglementations applicables relatives aux matières dangereuses. Un emballage spécial et des exigences d'étiquetage peuvent être requis. Contactez les autorités locales au sujet des exigences particulières. Ne transportez jamais une batterie endommagée. Isolez les contacts de la batterie avant de l'emballer. Placez la batterie dans un emballage d'expédition pour éviter tout dommage. La batterie doit être retirée du vélo avant son transport par avion et elle peut être soumise à une manutention spéciale par le transporteur aérien.

CHARGE - Amenez la batterie à l'intérieur et laissez-la atteindre la température ambiante de la pièce avant de procéder à la charge. Vérifiez que le chargeur et la prise secteur ont la même tension.

Pour charger, placez le chargeur et la batterie à l'intérieur, dans un endroit sec et bien ventilé. Assurez-vous que la pièce ne contient pas de combustibles, afin d'éviter que des étincelles ou une surchauffe ne provoquent un incendie. Ne bouchiez pas les orifices de ventilation du chargeur. Ne couvrez pas le chargeur ni la batterie.

Lorsque la batterie est complètement chargée, déconnectez-la du chargeur. Ne laissez pas une batterie complètement chargée connectée au chargeur. Débranchez le chargeur de la prise secteur lorsqu'il n'est pas utilisé.

Au sujet de l'entretien, suivez les instructions du fabricant de la batterie et du chargeur.

MISE AU REBUT- La batterie et le chargeur contiennent des matériaux réglementés et doivent être mis au rebut conformément aux lois et réglementations nationales et/ou locales. Ne jetez pas la batterie ni le chargeur au feu, dans l'eau ou avec les déchets ménagers ordinaires. Apportez-les dans une déchetterie ou un site de recyclage.

L'INOBSERVATION DE CES AVERTISSEMENTS PEUT ENTRAÎNER UN INCENDIE D'ORIGINE ÉLECTRIQUE, UNE EXPLOSION, DES BRÛLURES GRAVES ET/OU UN CHOC ÉLECTRIQUE.

Pas de modification

AVERTISSEMENT

NE MODIFIEZ CE VÉLO/SYSTÈME D'ASSISTANCE ÉLECTRIQUE EN AUCUN CAS ET POUR AUCUNE RAISON.

Cela pourrait causer des dommages importants, créer des conditions d'utilisation dangereuses, et/ou enfreindre les lois et réglementations locales.

Les revendeurs et les propriétaires/utilisateurs **NE DOIVENT** en aucune manière modifier les composants d'origine du vélo et du système d'assistance électrique, en particulier les rapports de vitesse installés (plateaux/pignons).

Le fait de « gonfler » ou d'augmenter la vitesse du vélo représente un danger pour l'utilisateur. Utilisez uniquement les pièces de rechanges spécifiées par Cannondale et/ou le fabricant du système d'assistance électrique.

Trajets quotidiens

AVERTISSEMENT

ÉQUIPEMENT - Tout vélo comprenant un système d'assistance électrique (VAE) doit être dûment équipé pour les trajets quotidiens, avec notamment les dispositifs d'éclairage, de signalisation et d'immatriculation requis par la loi.

Vérifiez auprès de votre revendeur Cannondale agréé si l'utilisation pour les trajets quotidiens est incluse dans la catégorie d'utilisation de votre vélo, et si votre vélo est correctement équipé pour ce type de trajets.

DANGERS - Utiliser un VAE comme moyen de déplacement quotidien n'est pas moins dangereux qu'un vélo classique ou une automobile. De part leur conception, les VAE ne permettent pas d'assurer votre protection en cas d'accident. Ne présumez pas que le vélo ou ses capacités d'assistance de pédalage vous protégeront ou vous éviteront d'être impliqué(e) dans un accident grave.

CONDUITE NOCTURNE - La conduite de nuit d'un VAE ou d'un vélo classique comporte des risques importants.

Lisez la section « Conduite nocturne » dans votre Manuel de l'utilisateur Cannondale pour plus d'informations sur les nombreux risques associés à la conduite nocturne.

Vous devez avoir pleinement conscience des dangers et faire preuve de grande précaution afin de réduire au minimum le risque de blessures graves ou mortelles.

CLÉ

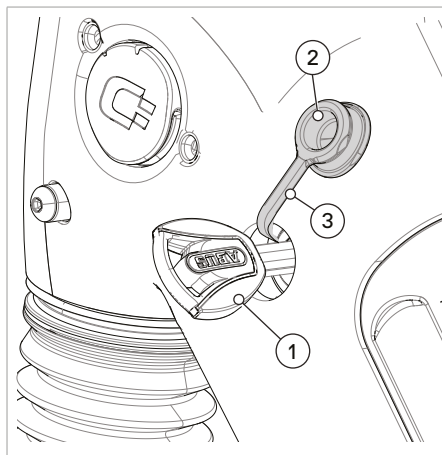

Utilisation de la clé

L'illustration ci-dessus montre une clé (1) insérée dans le mécanisme du verrou de batterie, situé sur le côté gauche du vélo, près du tube de direction.

Pour accéder au trou de clé, utilisez vos doigts pour soulever et dégager le cache-verrou.

Déposez le couvercle de batterie avant de tourner la clé. Le couvercle est indépendant de la batterie

Une clé permet d'actionner le mécanisme du verrou de batterie.

La même clé permet d'activer/désactiver le système d'assistance électrique. Pour plus d'informations, veuillez consulter le manuel d'utilisation du système d'assistance électrique. Pensez à noter le numéro de série de la clé en prévision d'un besoin de jeu de rechange.

En cas de perte ou de vol de vos clés, ou pour obtenir des clés supplémentaires, veuillez contacter le fabricant de clés désigné dans la section « Spécifications du cadre » de ce manuel. le vol, vous pouvez emporter avec vous l'ordinateur de bord.

Remarque :

Au fil de l'utilisation et des nettoyages du vélo, le verrou de batterie peut sécher et devenir difficile à utiliser. Pour palier à cela, à l'occasion d'une opération de lubrification de la chaîne, appliquez quelques gouttes d'huile pour chaîne dans l'orifice du verrou, insérez et tournez la clé dans le verrou, puis retirez et essuyez la clé avec un chiffon.

Notez le numéro de série de VOTRE clé ici :

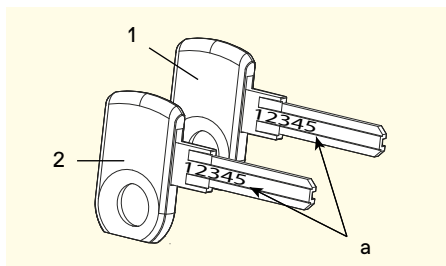

- 1. Clé principale
- 2. Clé de rechange
- a. Numéro de série

REMARQUE

Ne roulez pas avec la clé insérée dans le verrou de batterie.

Retirez toujours la clé du verrou après utilisation. La clé pourrait être volée ou se casser accidentellement dans le verrou. Gardez votre clé de rechange en lieu sûr.

INFORMATIONS TECHNIQUES

Caractéristiques

Élément	Spécification
Système d'assistance électrique	Bosch Performance Line CX Bosch Performance Line Bosch Active Line Plus
Batterie	Bosch Powertube 625Wh Bosch Powertube 500Wh
Manuel d'utilisation de l'assistance électrique	https://www.bosch-ebike.com/
Tube de direction	Cannondale Si
Jeu de direction	Intégré, Cannondale HeadShok 1,56" (env. 39,6 mm)
Boîtier de pédalier Type/Largeur	Groupe moteur Bosch
Dérailleur avant	N/A
Tige de selle : Diam / collier	31.6mm/36.4mm
Profondeur maximale d'insertion de la tige de selle	65mm
Profondeur maximale d'insertion de la tige de selle	SM: 190mm MD: 270mm LG:330mm
Taille de pneu x Largeur de pneu maxi	700c x 48mm
Freins : Type de fixation / Diamètre de disque mini/maxi	AR : Post Mount / 160 mm / 180 mm
Axes : Type / Longueur	AR : Blocage rapide / 135 × 9 mm ou moyeu à vitesses internes
Catégorie d'utilisation	ASTM CONDITION 2 : Utilisation à caractère général
Poids maximal : Poids total (cycliste + équipement total)	330 lbs/150kg
Caractéristiques techniques :	
<ul style="list-style-type: none"> • Pattes arrière coulissantes interchangeables • Fixations de porte-bidon sur le tube de direction • Feu diurne (intégré au tube de direction) 	

Géométrie

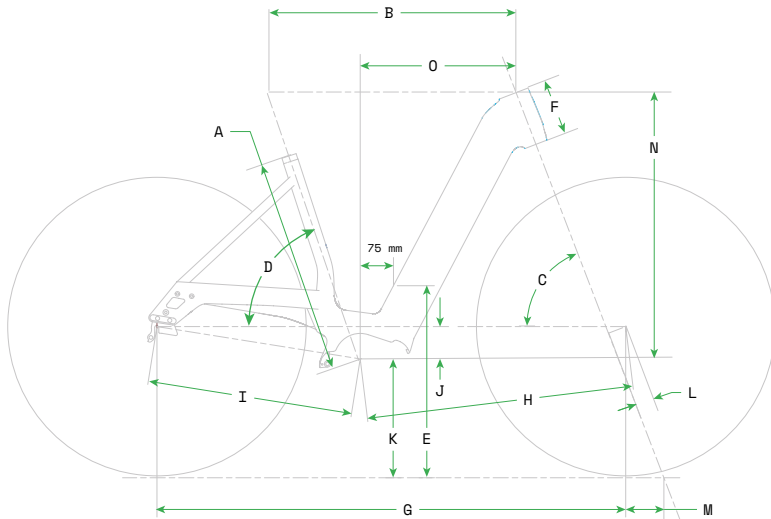

Dimensions = centimètres

Élément	Taille	SM	MD	LG
A	Longueur du tube de selle	44	52	58
B	Tube supérieur (mesure horizontale)	58	60.5	63.8
C	Angle du tube de direction	69°	69°	69°
D	Angle du tube de selle (effectif)	72°	72°	72°
E	Hauteur de cadre	40	40	40
F	Longueur du tube de direction	13.4	13.4	16
G	Empattement	111.8	114.3	117.7
H	Empattement avant	64.1	66.6	70
I	Longueur des bases arrière	48.8	48.8	48.8
J	Abaissement du boîtier de pédalier	7.9	7.9	7.9
K	Hauteur du boîtier de pédalier	28.4	28.4	28.4
L	Cintre de fourche	4.5	4.5	4.5
M	Trail	9.1	9.1	9.1
N	Stack	64.7	64.7	67.2
O	Reach	37	39.5	42

Potence réglable

Réglage de l'inclinaison de la potence

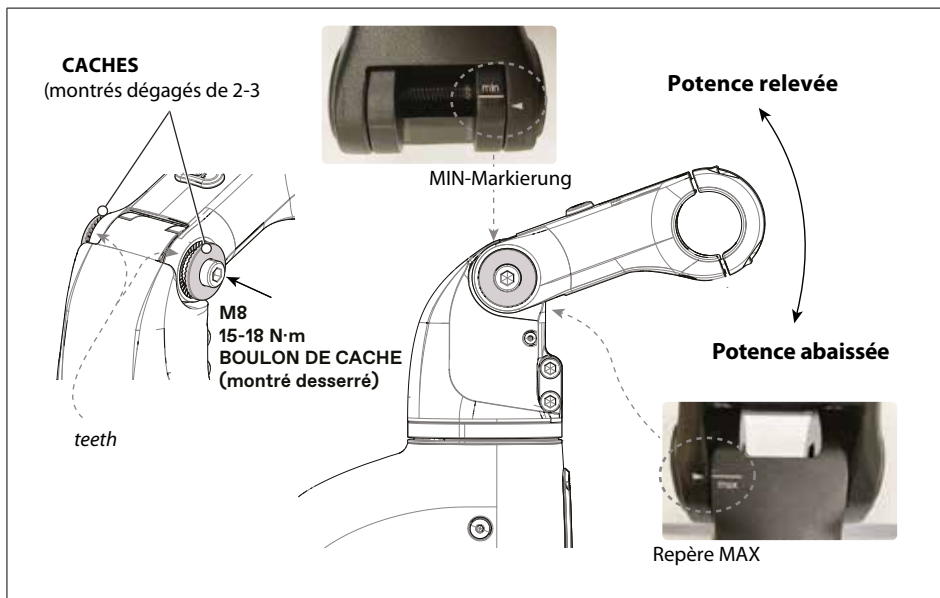

1. À l'aide d'une clé Allen, tournez le boulon de cache M8 dans le sens antihoraire. Veillez à bien desserrer les deux caches, en laissant un espace de 2 à 3 mm avec le corps de la potence.
2. Réglez l'angle de la potence en faisant pivoter le corps de la potence vers le haut ou le bas. Veillez à ce que l'angle de réglage de la potence ne couvre pas les repères de position MAX ou MIN et n'affectent pas le passage interne des câbles.
3. Lorsque vous resserrez le boulon de cache M8 après avoir réglé l'angle de la potence, veillez à ce que les dents des caches sur les deux côtés s'engagent correctement avec les dents sur le corps de la potence. Dans le cas contraire, arrêtez de serrer le boulon de cache, tournez légèrement le corps de la potence jusqu'à ce que les dents soient complètement engagées, puis resserrez le boulon de cache.
4. Serrez le boulon de cache M8 à un couple de 15-18 N.m à l'aide d'une clé dynamométrique, afin de supprimer tout jeu au niveau de la potence.

Réglage du cintre

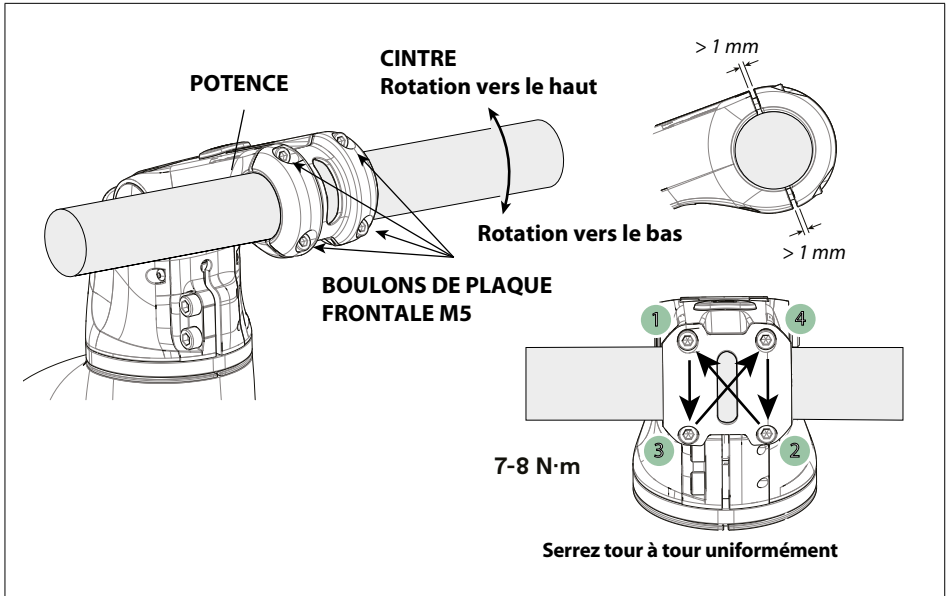

1. À l'aide d'une clé Allen de 4 mm, tournez les boulons de la plaque frontale M5 dans le sens antihoraire, jusqu'à ce que le cintre soit suffisamment desserré pour permettre de régler sa position angulaire.
2. Réglez (faites pivotez) le cintre afin d'obtenir la bonne position et inclinaison.
3. Une fois le cintre réglé, utilisez une clé dynamométrique avec un embout Allen de 4 mm pour serrer les boulons M5 dans le sens horaire, en respectant l'ordre indiqué sur l'illustration ci-dessus. En serrant les boulons dans cet ordre, la force est appliquée de manière uniforme sur la plaque frontale de la potence et sur le cintre.
4. Répétez l'étape 3 jusqu'à ce que le couple de serrage appliqué uniformément à chaque boulon de la plaque frontale soit de 7-8 N.m.
5. Vérifiez que le cintre ne bouge pas et qu'il existe des espacements uniformes d'environ 1 mm entre la plaque frontale et le corps de la potence, comme indiqué sur l'illustration ci-dessus.

Réglage du support d'ordinateur de bord Kiox

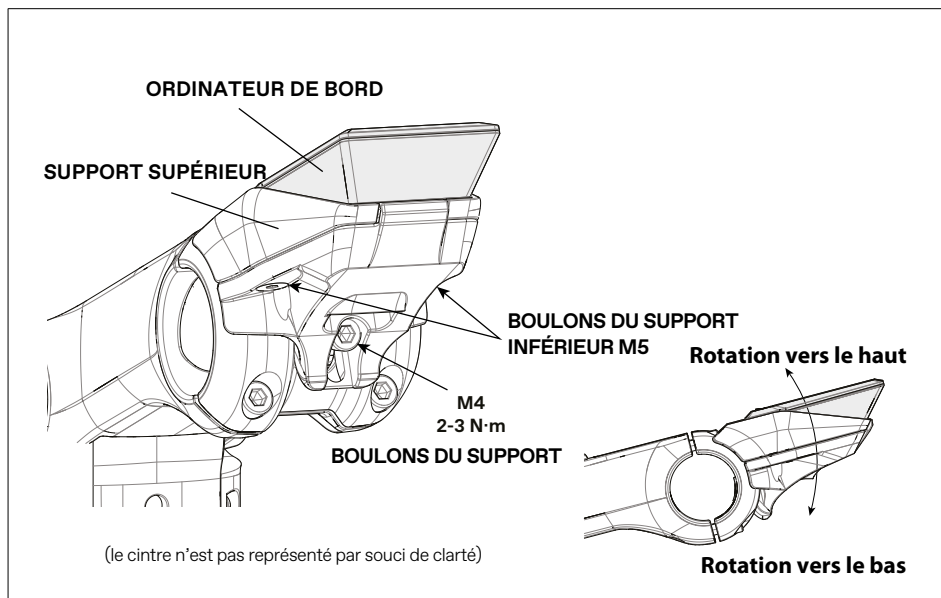

1. À l'aide d'une clé Allen de 4 mm, tournez les boulons M4 en bas du support inférieur dans le sens antihoraire, jusqu'à ce que la position du support de l'ordinateur de bord KIOX puisse être ajustée.
2. Réglez la position du support en le faisant pivoter vers le haut ou vers le bas jusqu'à obtenir l'angle de vision souhaité.
3. Utilisez une clé dynamométrique pour serrer le boulon M4 à un couple de 2 à 3 N.m. Vérifiez que le support est solidement fixé afin d'éviter qu'il ne glisse pendant l'utilisation du vélo.

Raccordement du câble à l'ordinateur de bord Kiox (centres de service uniquement)

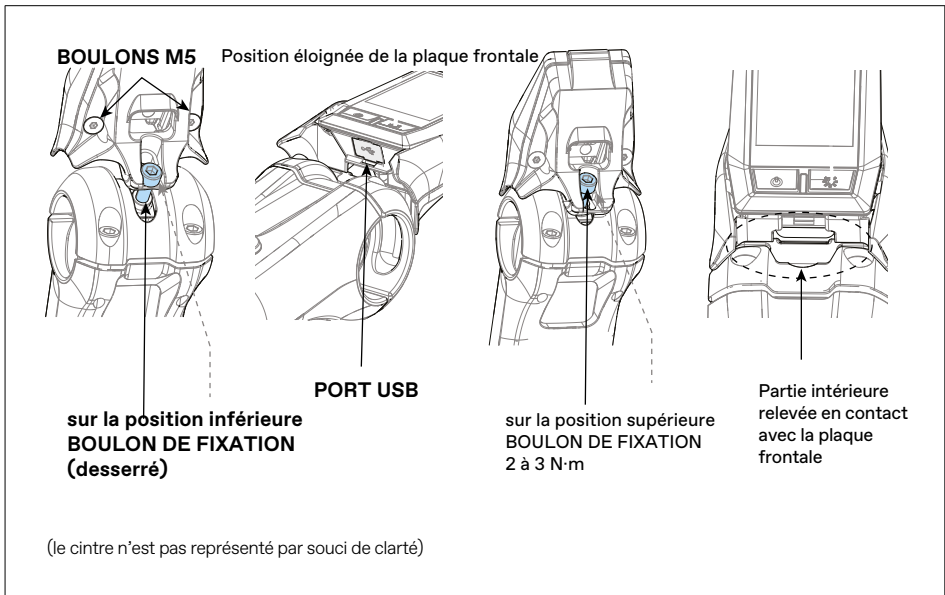

Toute intervention sur l'interface de l'ordinateur de bord est réservée aux techniciens de service agréés pour le système d'assistance électrique. Les outils logiciels et de communication ne sont pas disponibles pour les utilisateurs finaux.

1. À l'aide d'une clé Allen de 4 mm, tournez les boulons M4 en bas du support inférieur dans le sens antihoraire, jusqu'à ce que la position du support de l'ordinateur de bord KIOX puisse être ajustée.
2. Desserrez le boulon de fixation afin de pouvoir soulever et retirer le support de la plaque frontale, puis relevez le support de sorte que le siège du boulon de fixation se trouve dans la position inférieure du support inférieur (voir l'illustration ci-dessus à gauche).
3. Une fois que le port USB à l'arrière du support devient visible, ouvrez le cache et connectez le câble USB pour mettre à niveau le logiciel ou télécharger les informations stockées.
4. Lorsque vous avez terminé la mise à jour de l'ordinateur de bord ou le téléchargement, débranchez délicatement le câble USB, remettez en place le boulon M5 dans la position supérieure du support inférieur, et vérifiez également que la partie intérieure relevée du support est en contact avec la plaque frontale (voir l'illustration ci-dessus à droite).
5. Utilisez une clé Allen de 4 mm ou une clé dynamométrique pour serrer le boulon M4, à un couple de 2 à 3 N.m. Vérifiez à nouveau que le support est correctement installé et solidement fixé, afin d'éviter qu'il ne se détache lors de l'utilisation du vélo.

Feu diurne

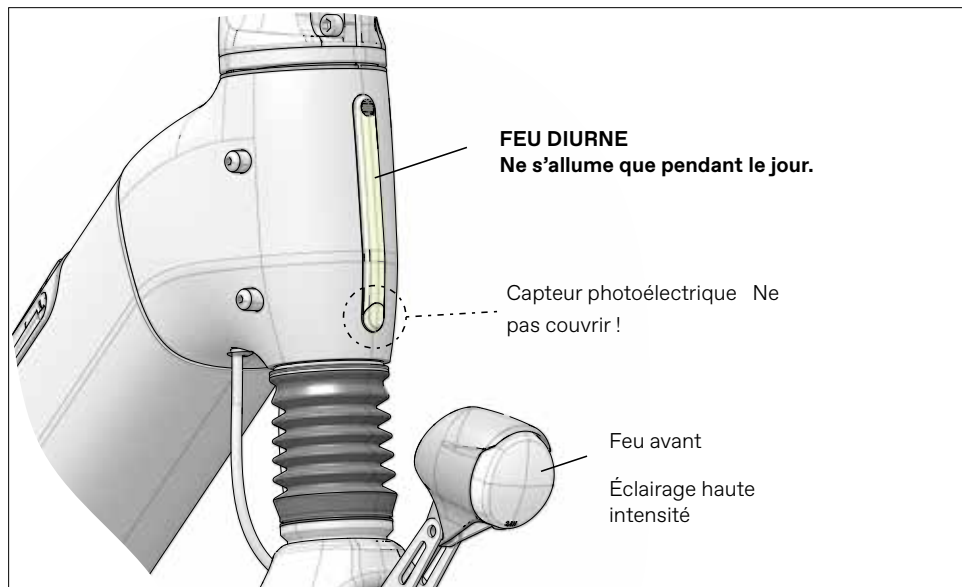

Fonctionnement :

- Le feu diurne s'allume automatiquement dans des conditions de lumière du jour lorsque le système d'assistance électrique est activé. Il est alimenté par le système d'assistance électrique.
- Il s'éteint automatiquement dans des conditions de faible lumière ambiante, au crépuscule ou la nuit, ou lorsque le système d'assistance électrique est désactivé.
- Son fonctionnement est indépendant de l'état (allumé/éteint) des autres dispositifs d'éclairage du vélo.

AVERTISSEMENT

Utilisation prévue : pendant le jour, afin d'améliorer la visibilité de l'utilisateur pour les autres cyclistes, conducteurs et piétons.

Utilisation NON prévue : éclairage de la route et des dangers sur la route, ou utilisation de nuit. Il ne s'agit pas d'une lampe puissante de haute intensité destinée à éclairer la route et les dangers sur la route.

Veillez lire votre Manuel de l'utilisateur Cannondale pour plus d'informations sur les différents types d'éclairage de votre vélo.

Vue d'ensemble du passage des câbles

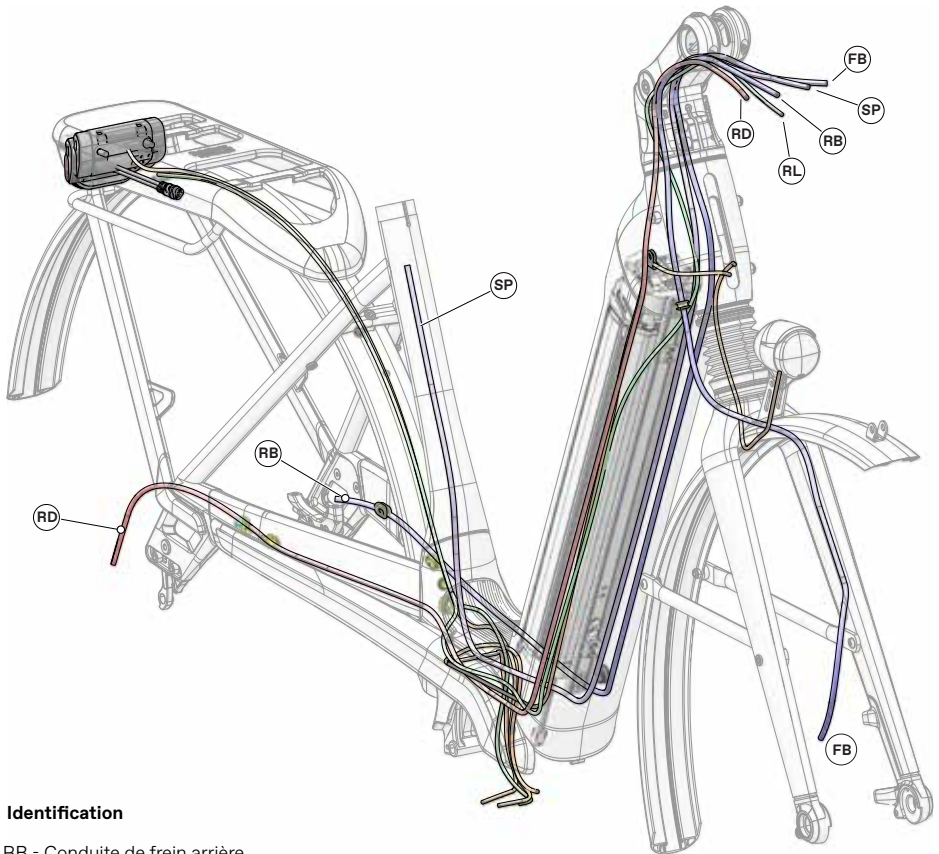

Identification

- RB - Conduite de frein arrière
- FB - Conduite de frein avant
- SP - Tige de selle télescopique
(en option)
- RD - Dérailleur arrière
- CP - Prise de recharge

Remarque :

N'essayez pas d'intervenir par vous-même sur le cheminement des câbles. En raison de la complexité des pièces et de l'importance des opérations de démontage nécessaires pour y accéder, faites effectuer les réparations ou les remplacements nécessaires concernant la batterie, les câbles/conduites/gaines par un Centre de services agréé Cannondale.

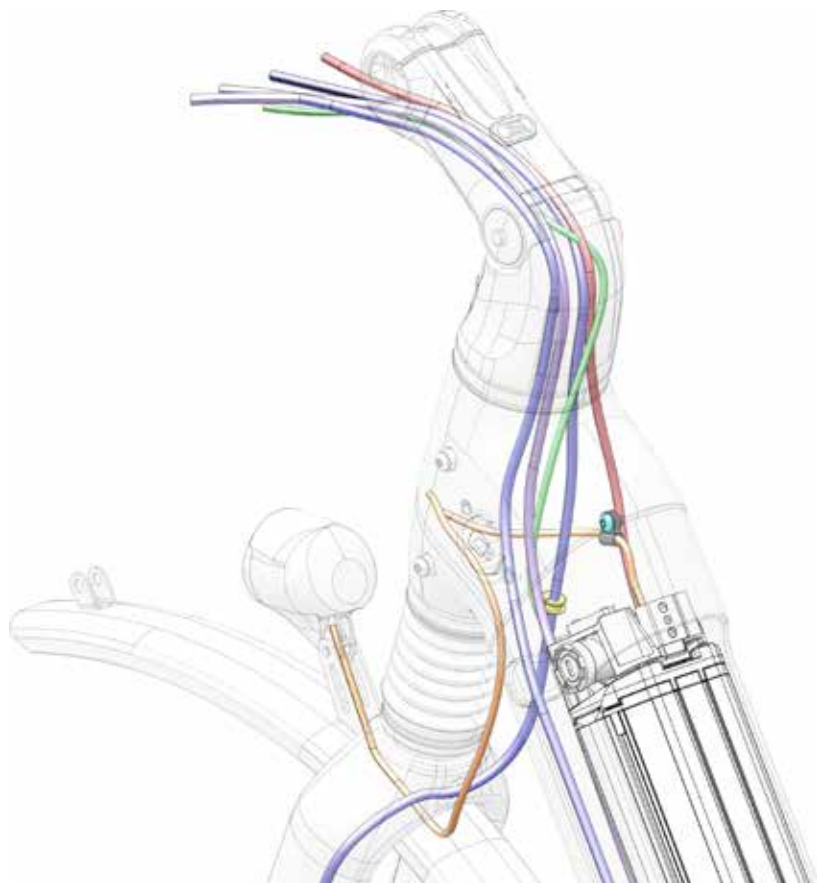

Prise de recharge de la batterie

La prise de recharge de la batterie est située sur le côté gauche du vélo, sur le tube de direction. Cette prise permet de recharger la batterie lorsqu'elle est installée sur le vélo.

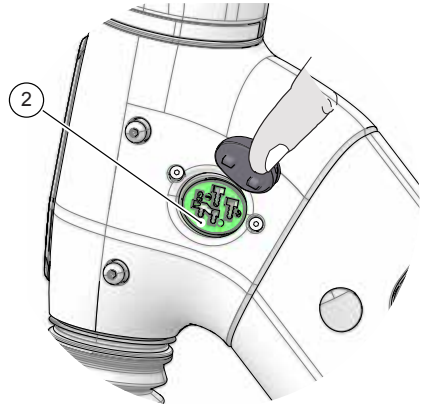
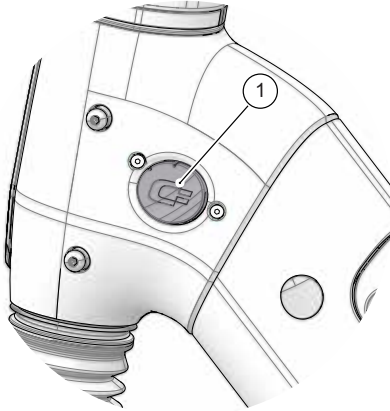

Pour brancher le câble de recharge à la prise sur le vélo :

1. Placez le vélo et le chargeur dans un endroit en sécurité, où ils ne seront pas dérangés pendant la charge de la batterie.
2. Soulevez le cache de la prise de recharge de la batterie (1).
3. Branchez le câble de recharge spécifié à la prise de recharge (2).
4. Une fois la batterie chargée, débranchez le câble de la prise de recharge et remettez le cache en place. Vérifiez que le cache est correctement mis en place dans l'orifice du cadre.
5. Débranchez le chargeur de sa source d'alimentation.

AVERTISSEMENT

Follow the drive system manufacturer's instructions for charging and handling of the battery.

Incorrect charging or handling can result in a fire or in an explosion, resulting in serious injury or death.

Do not insert anything other than the specified charging connector into the charging socket.

Batterie Powertube

La batterie du système d'assistance (2) est logée dans le tube diagonal du vélo.

La recharge de la batterie peut être effectuée lorsque elle est installée sur le vélo, via la prise de recharge (8), ou bien lorsqu'elle est retirée.

Pour déposer la batterie :

1. Immobilisez le vélo en position verticale pour éviter qu'il ne tombe.
2. Vérifiez que le système d'assistance électrique et désactivé (OFF).
3. Faites glisser le loquet du couvercle de batterie (10) vers le bas pour libérer le couvercle et le retirer.
4. Soulevez le cache-verrou et insérez la clé (5) dans le trou de clé.
5. Tournez la clé dans le sens antihoraire pour libérer la batterie.
6. Pressez sur la patte de déverrouillage de la batterie (7) située en haut de la batterie.
7. Le fait de presser sur la patte permet de dégager la batterie du support de connecteur supérieur.

Pour installer la batterie :

1. Immobilisez le vélo en position verticale pour éviter qu'il ne tombe.
2. Insérez la bas de la batterie de manière à ce que le connecteur de la batterie s'engage dans le connecteur inférieur du cadre (4).
3. Tournez la clé dans le sens horaire pour réengager le mécanisme de verrouillage supérieur (6).

4. Retirez la clé.
5. Insérez les pattes du couvercle de batterie dans la fente, abaissez le couvercle vers l'ouverture dans le cadre tout en maintenant le loquet.
6. Relâchez le loquet pour verrouiller le couvercle.

REMARQUE

Ne roulez pas avec le vélo sans avoir installé le couvercle de batterie. La poussière, l'eau et d'autres contaminants pourraient pénétrer dans le cadre et/ou endommager la batterie.



AVERTISSEMENT

Vérifiez régulièrement que la batterie est solidement installée dans le cadre.

Vérifiez la batterie après une chute ou un choc violent. Vérifiez qu'aucune pièce n'est desserrée ou endommagée.

Utilisez uniquement la batterie spécifiée. Ne modifiez pas la batterie ni les autres pièces.

Lorsque vous retirez la batterie, remettez en place et fixez le couvercle de batterie sur le cadre.

Si vous constatez des dommages, ne roulez pas avec le vélo.

Faites remplacer toutes les pièces endommagées par des pièces neuves. Contactez votre revendeur Cannondale.

Déposez le couvercle de batterie avant de tourner la clé. Le couvercle est indépendant de la batterie

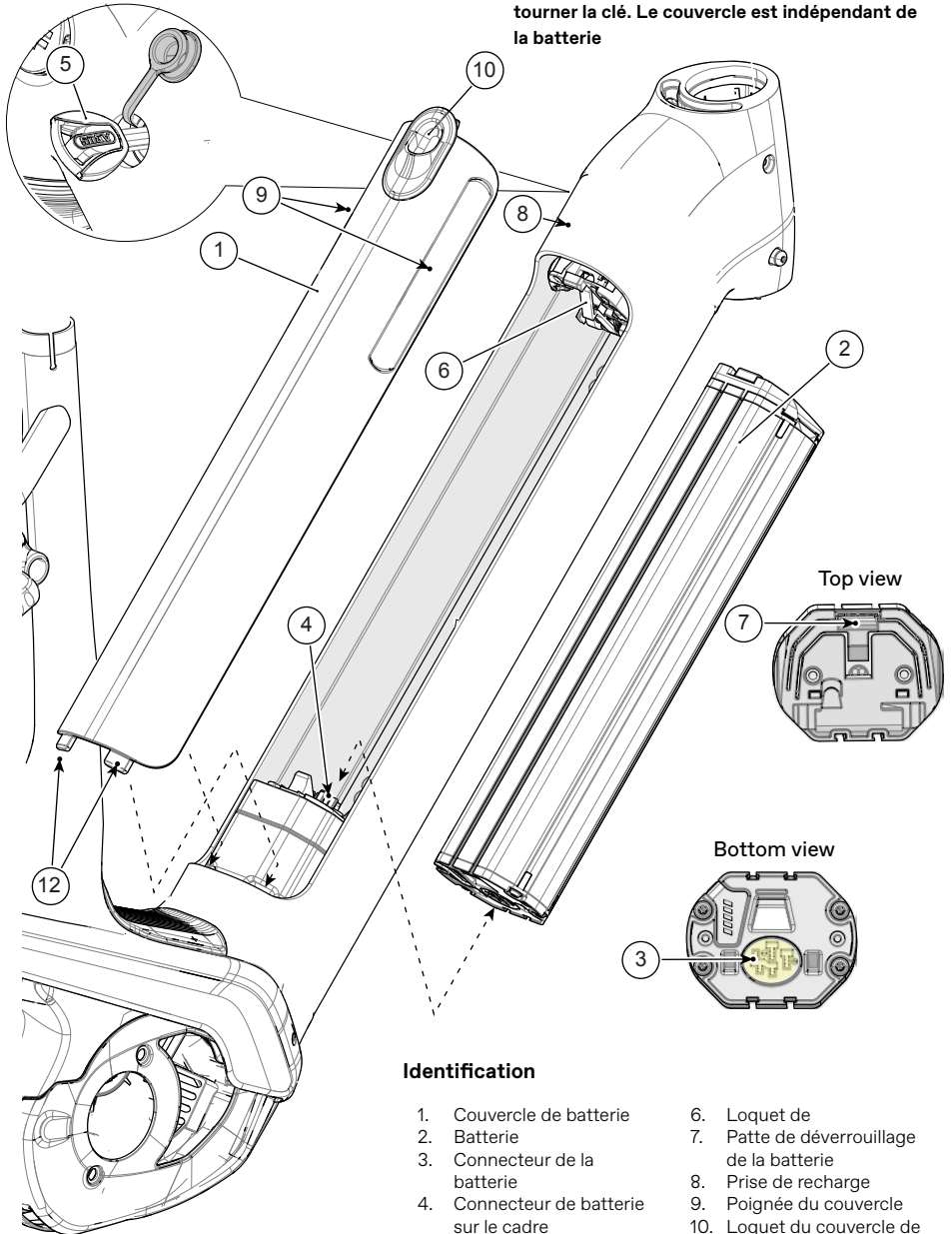

Identification

- | | |
|---------------------------|----------------------------|
| 1. Couvercle de batterie | 6. Loquet de |
| 2. Batterie | 7. Patte de déverrouillage |
| 3. Connecteur de la | de la batterie |
| batterie | 8. Prise de recharge |
| 4. Connecteur de batterie | 9. Poignée du couvercle |
| sur le cadre | 10. Loquet du couvercle de |
| 5. Clé | batterie |

PIÈCES DE RECHANGE

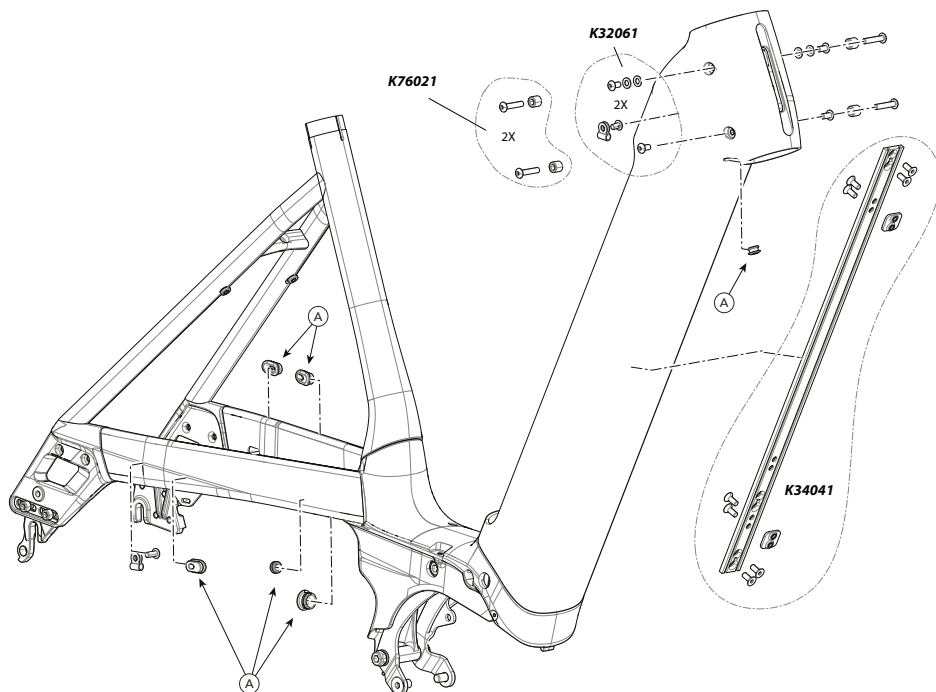

Cadre

ID	Numéro de pièce	Description
A	K32048	Shift And Brake Grommets
	K34041	Mavaro Neo Battery Rail Mounting Kit
	K76021	Mavaro Neo HT Bottle Cage Spacer Kit
	K32061	Mavaro Neo Frame Cable Guides

ID	Numéro de pièce	Description
	K34041	Mavaro Neo Battery Rail Mounting Kit
	K76011	Mavaro Neo Gen 4 DU Mounting Hardware

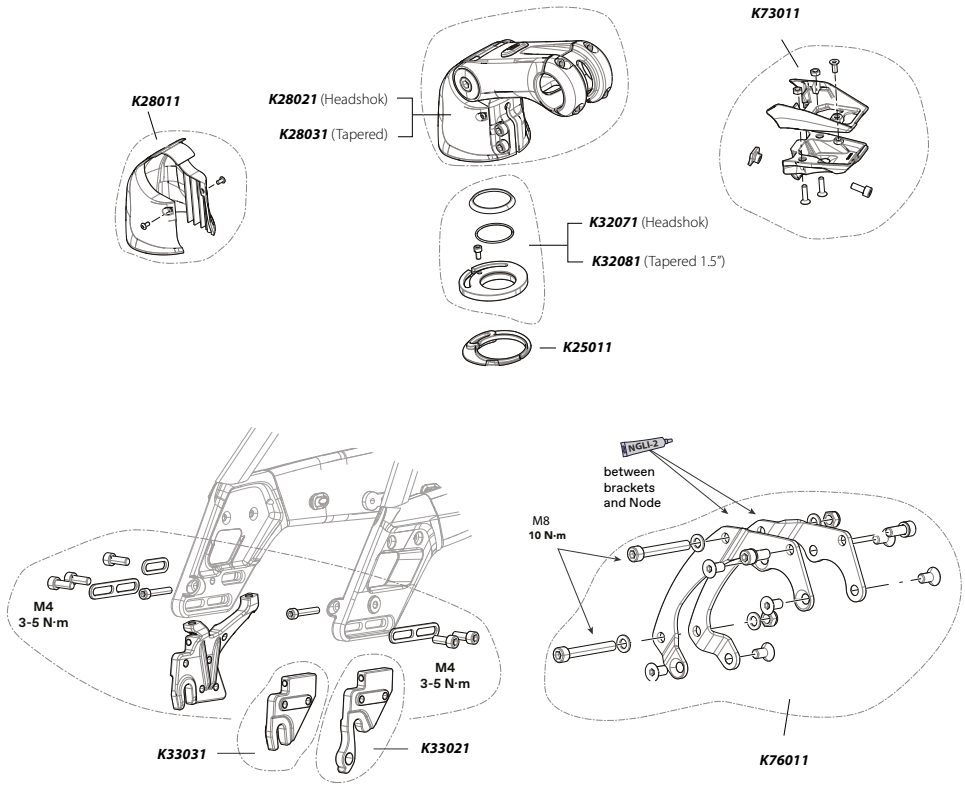

Cadre/Potence/Pattes

ID	Numéro de pièce	Description
	K32071	Mavaro Neo Headshok Steerer Cable Guide
	K32081	Mavaro Neo 1.5" Steerer Cable Guide
	K25011	Mavaro Neo Steerer Stop
	K28021	Mavaro Neo Headshok Stem
	K28031	Mavaro Neo 1.5" Stem
	K28011	Mavaro Neo Stem Cover
	K73011	Mavaro Neo Kiox Display mount
	K33021	Derailleur Hanger QR ST DS 079

ID	Numéro de pièce	Description
	K33031	Derailleur Hanger QR SS DS 080
	K76011	Mavaro Neo Gen 4 DU Mounting Hardware

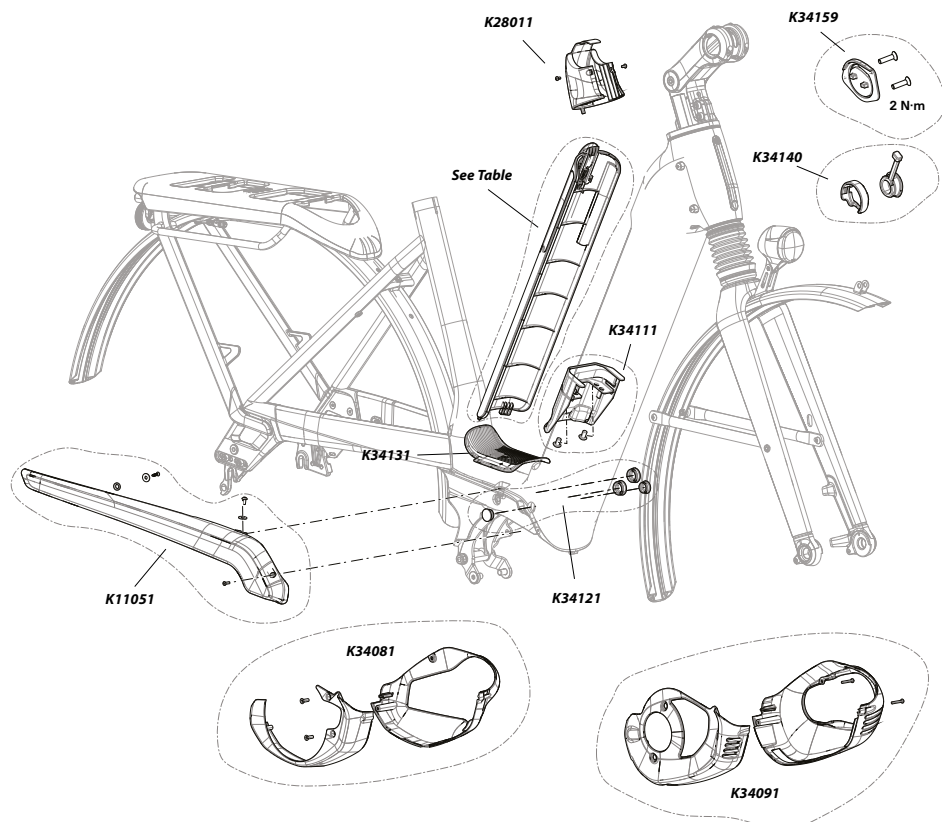

Protections/Couvercles/Caches

ID	Numéro de pièce	Description
	K34121	Node Plugs
	K11051	Mavaro Neo Chainguard
	K34131	Remixte DT Guard
	K28011	Mavaro Neo Stem Cover
	K34159	Charge Port Cover V2
	K34140	Key Hole Cover w/ Leash
	K34111	Gen 3 Battery Gap Cover

ID	Numéro de pièce	Description
	K3410110	Battery Cover Top Exit GRY
	K3410120	Battery Cover Top Exit GRA
	K3410130	Battery Cover Top Exit CHP
	K3410140	Battery Cover Top Exit MDN
	K3410150	Battery Cover Top Exit CRD
	K3410160	Battery Cover Top Exit BPL
	K34081	Mavaro Neo Gen 3 Motor Cover
	K34091	Mavaro Neo Gen 4 Motor Cover

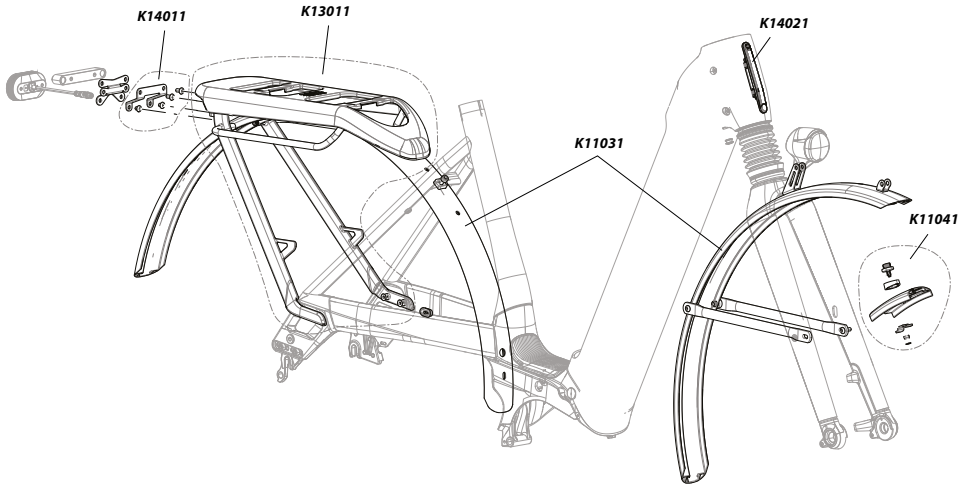

Porte-bagages arrière / Éclairage / (Garde-boue)

ID	Numéro de pièce	Description
	K13011	Mavaro Neo Rear Rack
	K14011	Mavaro Neo Light and Radar Mount
	K11031	Mavaro Neo Fender Set
	K11041	Mavaro Neo Front Fender Mount Hardware
	K14021	Mavaro Neo Headtube Light

ENTRETIEN DES VAE

Avant et après chaque sortie :

- Nettoyez et inspectez visuellement l'ensemble du vélo, afin de déceler les fissures ou les dommages éventuels. Voir la section "Inspection de sécurité" de votre Manuel de l'utilisateur Cannondale.
- Vérifiez que la batterie est complètement chargée et montée correctement. Suivez les instructions de charge du fabricant du système d'assistance électrique. La capacité de charge et de décharge de la batterie diminue au fil des utilisations. Faites remplacer la batterie lorsqu'elle n'arrive plus à se recharger dans le délai indiqué et/ou lorsqu'elle n'assure plus une alimentation fiable.
- Testez le système d'assistance électrique, assurez-vous que la motorisation fonctionne correctement.
- Si votre modèle de VAE est équipé d'un système d'éclairage (feu avant, feu arrière, feu stop, éclairage de la plaque d'immatriculation), vérifiez que chacun de ces éléments fonctionne correctement.
- Vérifiez le bon fonctionnement des freins avant et arrière. L'usure des plaquettes et des disques de freins est généralement plus rapide sur les VAE que sur les vélos classiques, ce qui nécessite des inspections et des remplacements plus fréquents.
- Vérifiez la pression des pneus et l'état des roues. Vérifiez que les pneus ne sont pas endommagés et que leur usure n'est pas excessive. Vérifiez qu'il n'y a pas de pièces cassées ou manquantes au niveau des roues et que les roues sont fermement attachées au vélo au moyen des rondelles de blocage/axes.
- Vérifiez que la chaîne d'entraînement est en bon état, propre et correctement lubrifiée. L'usure de la chaîne est généralement plus rapide sur les VAE que sur les vélos classiques, ce qui nécessite des inspections et des remplacements plus fréquents. Vérifiez que les vitesses fonctionnent correctement sur toute la plage de vitesses.
- Vérifiez l'état des conducteurs électriques (pas de nœud, pas de signes d'usure) Vérifiez que les câbles sont correctement passés à proximité des pattes, afin d'éviter tout contact avec les disques de freins.

AVERTISSEMENT

Effectuez une vérification avant et après chaque sortie. Il est nécessaire de procéder à des vérifications fréquentes, afin d'identifier et de résoudre les problèmes qui pourraient causer un accident. N'utilisez pas votre vélo s'il ne fonctionne pas normalement ou si des pièces sont cassées, endommagées ou manquantes. Faites inspecter et réparer tout dommage par votre revendeur Cannondale avant d'utiliser à nouveau le vélo.

L'inobservation de ces recommandations peut causer un accident, une paralysie et/ou des blessures graves, voire mortelles.

Entretien de votre vélo

1. Lisez votre Manuel de l'utilisateur Cannondale pour plus d'informations sur la responsabilité du propriétaire/utilisateur liée à l'inspection régulière et à l'entretien de votre vélo.

Consultez votre revendeur Cannondale agréé pour établir un programme de maintenance complet en fonction de votre style de conduite, des composants utilisés et des conditions d'utilisation.

Suivez les recommandations de maintenance fournies par les fabricants des composants de votre vélo.

2. Entretien recommandé après les premiers 150 km : apportez votre vélo chez votre revendeur Cannondale agréé pour une vérification initiale. Cette visite doit comprendre la vérification du système d'assistance électrique, l'état de la chaîne de transmission, le fonctionnement du changement de vitesse, les accessoires, l'état des roues et des pneus, les freins, etc. Elle permettra d'établir un calendrier approprié pour les visites d'entretien ultérieures en fonction de votre style de conduite et des conditions d'utilisation du vélo.
3. Tous les 1 000 km : apportez votre vélo à votre revendeur Cannondale agréé pour une inspection périodique détaillée, le réglage, et le remplacement des pièces d'usure sur l'ensemble du vélo. Les roues, les pneus, la chaîne et les freins s'usent plus vite sur les VAE.

Entretien du système d'assistance de votre vélo

REMARQUE

Les opérations d'entretien et de réparation des composants du système d'assistance doivent uniquement être effectuées par un centre d'entretien/réparation agréé. Ceci permet de garantir la qualité et la sécurité du système d'assistance.

Ne tentez jamais d'ouvrir, de retirer et/ou de démonter des pièces du cadre ou de les réparer/remplacer par vous-même. Par ailleurs, l'entretien et la réparation d'autres composants du système d'assistance électrique (par ex. chaîne, plateaux, cassette, dérailleur arrière, manivelles...) doivent être effectués par un revendeur Cannondale agréé.

Les pièces de rechange doivent avoir les mêmes spécifications que les pièces d'origine Cannondale du vélo. Le fait d'utiliser des composants n'ayant pas les mêmes spécifications que les composants d'origine peut provoquer une surcharge importante ou d'autres dommages au groupe moteur.

L'ouverture ou toute opération d'entretien non autorisée du groupe moteur annulera la garantie.

Nettoyage

Pour nettoyer votre vélo, utilisez une éponge humide ou une brosse souple avec une solution à base d'eau et de savon doux. Rincez fréquemment l'éponge. Ne pulvérisez pas d'eau ou de solution savonneuse directement sur les commandes et les composants du système d'assistance électrique.

REMARQUE

N'utilisez pas d'appareil de nettoyage haute pression, à eau ou à air. Cela forcerait la pénétration de contaminants dans les zones d'étanchéité et/ou les connexions/composants électriques, favoriserait la corrosion et l'usure, et pourrait provoquer des dommages immédiats ou une usure prématurée.



AVERTISSEMENT

Protégez les composants électriques contre l'eau.

Pour nettoyer le vélo, veillez à ce qu'il soit correctement maintenu en position verticale et qu'il ne puisse pas se renverser accidentellement.

Ne vous fiez pas à la béquille. Utilisez un support de roue de vélo ou un support

NOTES

Utilisez cette page pour noter/conserver les informations importantes concernant votre vélo : (par ex. l'historique d'entretien, informations de contact du revendeur, réglages, etc.)

www.cannondale.com

© 2020 Cycling Sports Group

Mavaro Neo Supplément du manuel de l'utilisateur

138225

CANNONDALE USA

Cycling Sports Group, Inc.

1 Cannondale Way,

Wilton CT, 06897, USA

1-800-726-BIKE (2453)

www.cannondale.com

CANNONDALE EUROPE

Mail: Postbus 5100

Visits: Hanzepoort 27

7570 GC, OLDENZAAL, Netherlands

contact@cyclingsportsgroup.com

CANNONDALE UK

Cycling Sports Group

Vantage Way, The Fulcrum,

Poole, Dorset, BH12 4NU

+44 (0)1202732288

sales@cyclingsportsgroup.co.uk